



# WEDSTRIJDBEPALINGEN

## Open Nederlands Kampioenschap

Spankerklasse  
Sailhorse klasse  
Efsix klasse

Georganiseerd door **WV Amstelmeer**  
Onder de auspiciën van het Watersportverbond  
Van 6 tot en met 8 september 2024  
locatie: op het Amstelmeer

De notatie ' [NP]' in een regel betekent dat een boot niet tegen een andere boot mag protesteren bij het overtreden van die regel. Dit wijzigt RvW 60.1(a).

### 1. REGELS

1.1\* Het evenement is onderworpen aan de Regels zoals gedefinieerd in de *Regels voor Wedstrijdzeilen (RvW)*.

### 2\* WIJZIGINGEN IN DE WEDSTRIJDBEPALINGEN

2.1 Iedere wijziging van de wedstrijdbepalingen zal worden bekend gemaakt vóór 9.00 uur op de dag dat deze van kracht wordt, behalve dat iedere wijziging in het schema van de wedstrijden zal worden bekend gemaakt vóór 20.00 uur op de dag voordat deze van kracht wordt.

### 3 COMMUNICATIE MET DEELNEMERS

3.1 Mededelingen aan deelnemers zullen worden vermeld op het officiële mededelingenbord dat is geplaatst nabij het wedstrijdbureau in het clubgebouw WVA

3.2 Het wedstrijdbureau bevindt zich in het Clubgebouw WVA , Haukeshaven 2 tel.0227-593495.

### 4 [DP] GEDRAGSCODE

4.1 Deelnemers en ondersteunende personen moeten voldoen aan redelijke verzoeken van race officials.

### 5. SEINEN OP DE WAL

5.1 Seinen op de wal zullen worden getoond aan de vlaggenmast bij slipway.

5.2 Wanneer vlag OW  getoond wordt op de wal, wordt '1 minuut ' vervangen door 'niet minder dan 30 minuten' in wedstrijdsein OW.

### 6 PROGRAMMA VAN WEDSTRIJDEN

6.1 Data van de wedstrijden van de Spanker en Efsix

Vrijdag 6 sept. 3 wedstrijden

Zaterdag 7 sept. 4 wedstrijden

Zondag 8 sept. 3 wedstrijden

Data voor de wedstrijden van de Sailhorse

Zaterdag 7 sept. 4 wedstrijden

Zondag 8 sept. 3 wedstrijden

NB

De Sailhorse (voor zover aanwezig) varen op 6 sept. als laatste groep alle races als practice race.



- 6.2** Eén extra wedstrijd per dag mag worden gezeild op voorwaarde dat geen klasse meer dan één wedstrijd op het schema vóór komt en de wijziging is in overeenstemming met WB 2.1 gemaakt.
- 6.3** De geplande tijd van het waarschuwingssein voor de eerste wedstrijd op 6 sept. is 12.25 u.  
Op 7 en 8 sept. is dat 10.25 u
- 6.4** De volgorde van starten is ; Spanker, Efsix, Sailhorse.  
Spanker zeilt de Outerloop  
Efsix zeilt de Innerloop  
Sailhorse zeilt de Outerloop
- 6.5** Om boten te waarschuwen dat een wedstrijd of wedstrijdreeks spoedig zal beginnen, zal de oranje vlag van de startlijn met één geluidsein worden getoond ten minste vijf minuten voordat het waarschuwingssein wordt getoond.
- 6.6** Op de laatste geplande wedstrijddag zal geen waarschuwingssein gegeven worden na 16.00 u. Indien voor 16.00 u het waarschuwingssignaal voor de eerste klasse van de laatst geplande wedstrijd van de zondag is gegeven, zal de startprocedure voor de overige klassen worden voortgezet.

## **7\* KLASSENVLAGGEN**

- 7.1** De klassenvlaggen zijn: Delta = Spanker  
Echo = Efsix  
Foxtrot= Sailhorse

## **8 WEDSTRIJDGEBIED**

- 8.1** Het wedstrijdgebied is getoond in WB Addendum A .

## **9 BANEN**

- 9.1\*** De tekeningen in Addendum B tonen de trapezoïde banen en bij benadering de hoeken tussen de rakken, de volgorde waarin de merktekens moeten worden voorbijgevaaren en de kant waar elk merkteken moet worden gehouden. De lengte in tijd van de baan zal ongeveer 50 min. zijn.
- 9.2** Niet later dan het waarschuwingssein zal het wedstrijdcomité vaarttuig kompascoers van het eerste rak bij benadering aangeven en het baancijfer.

## **10 MERKTEKENS**

- 10.1\*** Merktekens 1 en 4 van de Innerloop zijn rood en cilindervormig.  
Merktekens 2 en 3 van de outerloop zijn donkerblauw met gele verticale strepen en cilindervormig.  
Merkteken 5 is Oranje en cilindervormig
- 10.2\*** De start - en finishmerktekens zijn beschreven in respectievelijk WB 12.2 en 14.1.
- 10.4** Een wedstrijdcomité vaarttuig dat een koersverandering aangeeft is een merkteken zoals beschreven in WB 13.2.

## **11 HINDERNISSEN**

N.v.t.



## 12 DE START

- 12.1 De startlijn zal liggen tussen een oranje vlag op het startschip aan stuurboord en een oranje vlag op het contra-startschip aan bakboord .
- 12.2 Dit contra -startschip kan de seinen "X" en "EV" van het startschip volgen doch de seinen van het startschip zijn bepalend.
- 12.3 Boten waarvoor het waarschuwingssein nog niet is gegeven moeten het startgebied vermijden, gedurende de startprocedures voor andere wedstrijden.  
Het startgebied is gedefinieerd als het gebied 20 meter aan loef en aan lij en 20 meter aan weerszijden van de startlijn.
- 12.5 Een boot die later start dan 4 minuten na zijn startsein zal de score DNS krijgen. Dit wijzigt RvW A5.1 en A5.2.

## 13 WIJZIGEN VAN HET VOLGENDE RAK VAN DE BAAN

- 13.1 Om het volgende rak van de baan te wijzigen zal het wedstrijdcomité het oorspronkelijke merkteken of de finishlijn naar een nieuwe positie verplaatsen. Dit zal geschieden cf. RvW 33 door een comité boot met vlag C en herhaalde geluidsignalen en een bord dat wijziging in richting en/of lengte naar het volgende merkteken aangeeft.

## 14\* DE FINISH

- 14.1 De finishlijn zal liggen tussen een staak met een blauwe vlag op het finishmerkteken aan bakboordzijde en een blauwe vlag op het finish vaartuig aan stuurboordzijde.

## 15 STRAFSYSTEEM

N.v.t

## 16 TIJDSLIMIETEN [EN STREEFTIJDEN]

- 16.1 De Tijdslijmieten voor merkteken 1, de Streeftijd voor een wedstrijd (zie RvW 35), en de Tijdslijmieten voor de finish staan in de tabel hieronder,

Merkteken 1 tijdslijmieten	Wedstrijd streeftijd	Finishtijdslijmieten	
20 minuten	50 minuten	20 minuten	

- 16.2 Als geen enkele boot merkteken 1 heeft gepasseerd binnen de Tijdslijmieten, wordt de wedstrijd afgebroken.
- 16.3 De Finishtijdslijmieten is de tijd voor boten om te finishen nadat de eerste boot de baan heeft gezeild en gefinisht is. Boten die niet finishen binnen de Finishtijdslijmieten en zich later niet terugtrekken, bestraft worden of verhaal krijgen, krijgen een score Tijdslijmieten verstreken (TLE) zonder verhoor. Een boot met een TLE-score zal punten krijgen voor de finishplaats plus een punt meer dan de punten gescoord door de laatste boot die finishte binnen de Finishtijdslijmieten. Dit wijzigt RvW 35, A5.1, A5.2 en A10.
- 16.4 Het niet halen van de beoogde streeftijd is geen reden voor verhaal. Dit wijzigt RvW 62.1(a).

## 17 VERHOORAANVRAGEN

- 17.1 Voor iedere klasse is de protesttijdslijmieten 45 minuten nadat de laatste boot gefinisht is in die klasse in de laatste wedstrijd van de dag, of het wedstrijdcomité aangeeft dat er vandaag geen wedstrijden



meer worden gevaren, welke van de twee het laatste is. De tijd zal getoond worden op het officiële mededelingen bord.

**17.2** Verhoor aanvraagformulieren zijn verkrijgbaar bij het wedstrijdkantoor dat zich in het clubhuis bevindt

**17.3** Mededelingen zullen worden getoond binnen 30 minuten na de protesttijdlimiet om deelnemers op de hoogte te brengen van verhoren waarin zij partij zijn of zijn genoemd als getuigen. Verhoren worden in de protestkamer gehouden, die ligt in het clubgebouw van de WV Amstelmeer, beginnend op de tijd vermeld op het mededelingenbord.

## **18 [NP][DP] VEILIGHEIDSVOORSCHRIFTEN**

**18.1** [DP] Een boot die zich terugtrekt uit een wedstrijd moet het wedstrijdcomité bij de eerst mogelijke gelegenheid op de hoogte brengen.

## **19 VERVANGING VAN BEMANNING OF UITRUSTING**

**19.1\*** Vervanging van deelnemers zal niet worden toegestaan zonder voorafgaande schriftelijke goedkeuring van het wedstrijdcomité  
De Verantwoordelijk persoon mag niet vervangen worden

## **20 CONTROLE OP UITRUSTING EN METING**

**20.1** Een boot of uitrusting mag te allen tijde worden geïnspecteerd op naleving van de klassenregels, de aankondiging en wedstrijd bepalingen.

**20.2** [DP] een boot moet naar een aangewezen gebied gaan, als een wedstrijdofficial hem dat aangeeft.

## **21 BESCHIKBAAR GESTELDE BOTEN**

N.v.t.

## **22 OFFICIËLE BOTEN**

**22.1** Officiële boten zullen herkenbaar zijn aan een oranje vlag met een "W"

## **23 [DP] ONDERSTEUNENDE TEAMS**

**23.1** Teamleiders, coaches en andere ondersteunende personen moeten buiten de gebieden waar boten wedstrijdzeilen blijven, van het moment van het voorbereidingssein voor de eerste klasse totdat alle boten zijn gefinisht of zich hebben teruggetrokken of het wedstrijdcomité het sein voor uitstel, algemene terugroep of afbreken geeft.

## **24 AFVAL AFGIFTE**

**24.1** Afval kan worden afgegeven aan officiële boten of vaartuigen van ondersteunende personen.

## **25 ORGANISATIE**

De wedstrijdleider is	: Theo Souren
De voorzitter van het protestcomité is	: Henry Sleutel
Het technisch comité is	: Spanker: Bas Boer , Frans van Schellen
	: Sailhorse: Henk van Dijk
	: Esfix: Robert Duyvesteijn , Wybe Slot

## ADDENDUM A

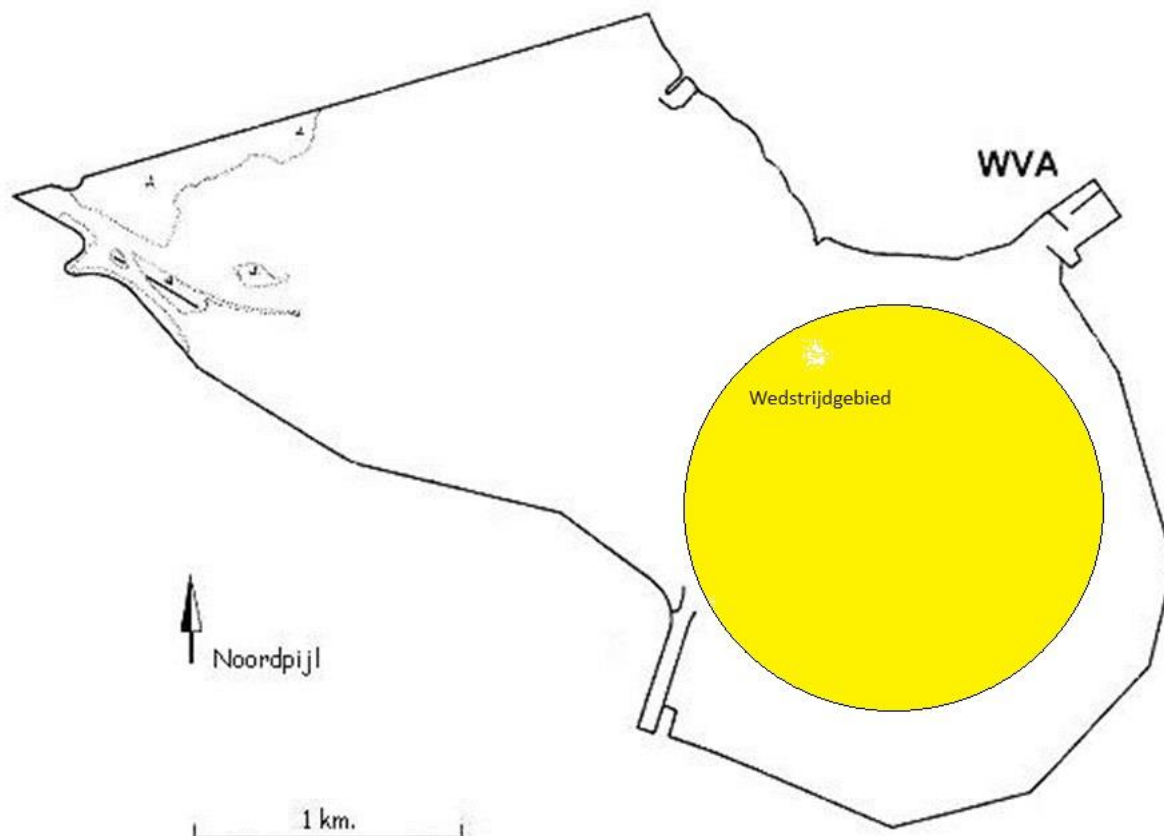

## Addendum B

### AANHANGSEL "B"

Baan 1

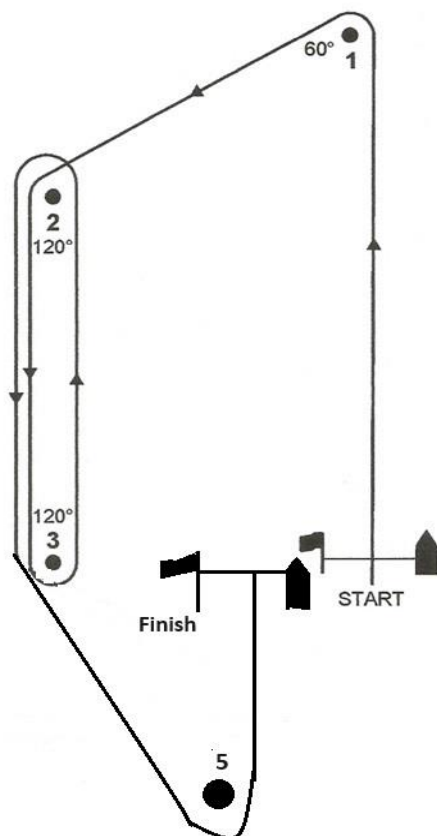

Start-1-2-3-2-3-5-Finish

Baan 3

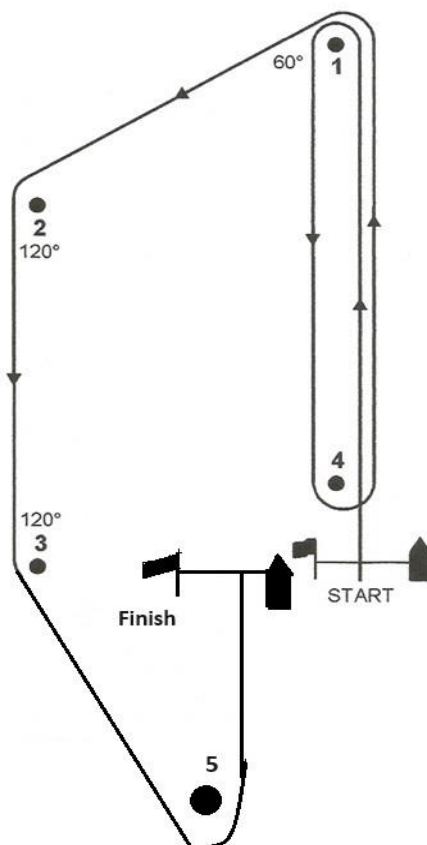

Start-1-4-1-2-3-5-Finish

AANHANGSEL "B"

Baan 2

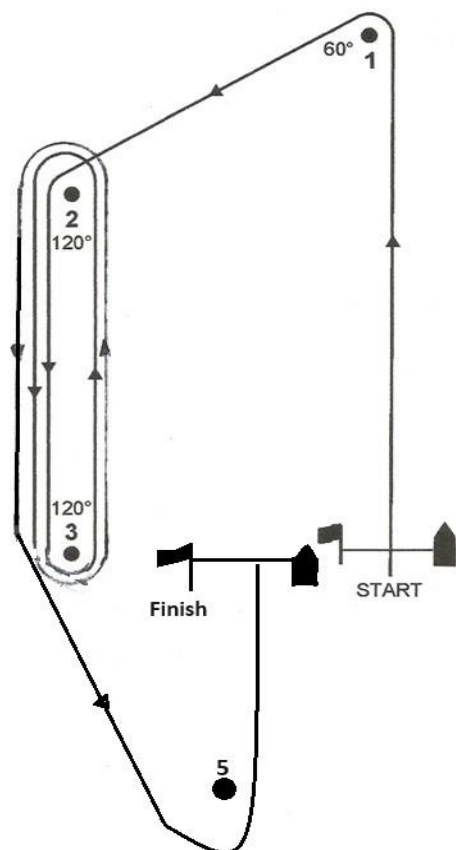

Start-1-2-3-2-3-2-3-5-Finish

Baan 4

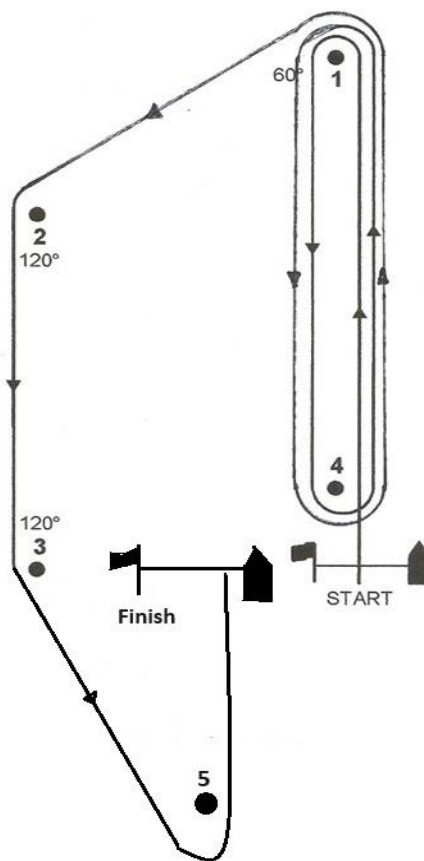

Start-1-4-1-4-1-2-3-5-Finish

