

Beuningse Boys

Voetbalbeleidsplan 2020 - 2024



"Respect, Ontwikkeling en Verbondenheid"

Beuningse Boys

Oktober 2019

Concept: geschreven Jan Jansen, Cor Wouters en Wolfgang Hendrix

Aangevuld door WH(Best.), MB(Best.)

VOORBLAD	1
INHOUDSOPGAVE BELEIDSDEEL	2
1. Inleiding	3
2. Visie en Missie	5
▪ Visie v.v. Beuningse Boys	
▪ Missie v.v. Beuningse Boys	
▪ Kernwaardes	
▪ Toepassing Kernwaardes	
3. Structuur en Organisatie v.v. Beuningse Boys	6
▪ Structuurlijn v.v. Beuningse Boys	↓
▪ Omvang bestuur	↓
▪ Bestuurlijke ambitie	↓
▪ Organisatiestructuur	↓
▪ Takenpakket en bevoegdheden bestuursfuncties	↓
▪ Commissies en hun commissieleden	↓
▪ Uitvoerende groepen	↓
▪ Bevoegdheden van commissies en uitvoerende groepen	↓
▪ Budgetten van commissies en uitvoerende groepen.	8
4. Voetbaltechnisch beleidsplan v.v. Beuningse Boys	9
5. Toepassing beleidsplan en modules v.v. Beuningse Boys	11
INHOUDSOPGAVE MODULES BELEIDSPLAN	12

1. Inleiding

v.v. Beuningse Boys is een amateurvoetbalclub, opgericht op 22 juli 1945. Sportaccommodatie "De Ooigraaf" is in 2010 aangelegd en ligt aan de rand van het Gelderse dorp Beuningen, dicht tegen het kerkdorp Ewijk. De sportaccommodatie is eigendom van Stichting Parkbeheer Beuningse Boys, waar v.v. Beuningse Boys een overeenkomst mee heeft afgesloten.

In een grote vereniging als Beuningse Boys vinden vele activiteiten plaats. Voetbal staat uiteraard voorop. In dit voetbalbeleidsplan wordt beschreven op welke wijze de vereniging Beuningse Boys is georganiseerd, gestructureerd en wat de visie, missie en ambitie zijn.

Het beleidsplan is onder leiding van het bestuur, met diverse commissies binnen de vereniging doorgesproken en ingevuld. De essentie van een vereniging is immers dingen samen doen. Beuningse Boys is een club van de leden. Het bestuur, de commissies en het grootste deel van de trainers en leiders bestaan uit vrijwilligers. Het belang van de vereniging is leidend. Lid zijn van Beuningse Boys is meer dan spelen en trainen. De leden dienen actief te zijn en dragen op zijn | haar manier bij aan de vereniging.

Beuningse Boys in heden.

Beuningse Boys is een financieel gezonde vereniging. Er zijn goede faciliteiten en er is naast voetbal ook aandacht voor andere sociale activiteiten die het clubgevoel bevorderen. De club heeft (2019) een grote jeugdafdeling met 43 teams (jongens, meiden, mini's), een seniorenafdeling met 9 teams (heren en dames), diverse recreantenteams, een voetbal40+ afdeling en een Walking Football | opgezet in samenwerking met de Ouderenbond van Beuningen.

Als Beuningse Boys voldoen wij aan het profiel van een open vereniging welke is gesteld in de "Sport - en Beweegnota" van de gemeente Beuningen.

De vereniging is verankerd in de Beuningse samenleving maar vervult daarnaast een rol als regionale vereniging met o.a. een samenwerkingsverband met NEC.

Beuningen Boys is één erkend Leerbedrijf;

De Beuningse Boys heeft een samenwerking als erkend leerbedrijf met o.a. het ROC. MBO studenten kunnen hun stage voldoen binnen de vereniging. Jaarlijks zijn er rond de 25 studenten (doelstelling 2020-2024) actief als stagiaire binnen de verschillende disciplines van de vereniging.

Beuningse Boys in 2020 en verder.

In samenwerking met de Rabobank en NOC*NSF is er in 2018 een project gestart met een brede vertegenwoordiging (circa 150 leden) om meer onderlinge binding binnen de Beuningse Boys te creëren.

De focus vanuit het project lag op de veranderende cultuur rondom vrijwilligerswerk, het waar en op welke manier we bepaalde taken kunnen professionaliseren én financieren. En hoe vergroten we de betrokkenheid van ouders en oudere jeugd bij het realiseren van meer sporttechnische kaders bij de Beuningse Boys. Dit heeft geleid tot het vaststellen van vernieuwde kernwaardes en een vertaling naar een meer concrete invulling en acties.

Het sportpark van de Beuningse Boys

De Beuningse Boys streeft naar een goede invulling van de faciliteiten die de vereniging tot haar beschikking heeft. Mede vanuit de maatschappelijke rol die de vereniging heeft wordt het sportpark ook (deels commercieel) ter beschikking gesteld aan diverse organisaties en scholen. Doel van de vereniging is om hier de komende jaren meer invulling aan te geven en hierdoor ook indien mogelijk een derde inkomstenstroom te genereren om onderhoud en uitbreiding van het park mede te kunnen financieren.



2. Visie, Missie en Kernwaardes

Visie Beuningse Boys

Voetbalvereniging Beuningse Boys is een vereniging met de ambitie om mensen te verenigen en te verbinden.

Missie Beuningse Boys

Beuningse Boys wil op maatschappelijke verantwoorde wijze, rekening houdende met de kernwaardes en zoveel mogelijk duurzaam, de leden, maximaal faciliteren in de beoefening van de voetbalsport.

De kernwaardes van de vereniging staan centraal als uitgangspunt voor de Beuningse Boys. Iedere kernwaarde valt binnen de portefeuille van een bestuurslid. Zij zijn de ambassadeurs binnen de vereniging van deze kernwaardes.

Kernwaardes:

Ontwikkeling

-Ontwikkeling houdt in dat we met elkaar ervoor zorgen dat leden en betrokkenen zich kunnen ontwikkelen om het beste uit zichzelf te halen.

-Het plezier in voetbal vergroten, op eigen niveau en/of naar eigen ambitie.

-Voor de ontwikkeling van de club is selectievoetbal belangrijk. Aandacht voor niet selectievoetbal en selectievoetbal moet in evenwicht zijn.

De kernwaarde ontwikkeling komt in het beleidsplan terug in hoofdstuk 4: Uitgangspunten voetbaltechnisch beleid Beuningse Boys.

Respect

-Respect betekent dat je de ander in zijn waarde laat, met ieder zijn of haar eigenheid, talenten en beperkingen.

-Door elkaar te respecteren is wederzijdse waardering naar elkaar een vanzelfsprekendheid.

-Bij de Beuningse Boys staat niemand buitenspel.

Verbondenheid

-Verbondenheid is de energie die ontstaat wanneer je het gevoel hebt dat je bij elkaar hoort.

-Elkaar te ontmoeten in de gemeenschappelijke doelen bevordert de sfeer, verbetert de communicatie én maakt je trots.

Toepassing kernwaardes

De kernwaardes staan centraal in de invulling van het beleid en activiteiten binnen onze vereniging. Iedere kernwaarde heeft een aantal gedefinieerde uitgangspunten die verder worden toegelicht in de modules.

3. Structuur en Organisatie Beuningse Boys

Uitgangspunt voor de structuur van Beuningse Boys is een duidelijke taakverdeling.

Structuurlijn Beuningse Boys

Schematisch ziet de structuur van de organisatie er als volgt uit:

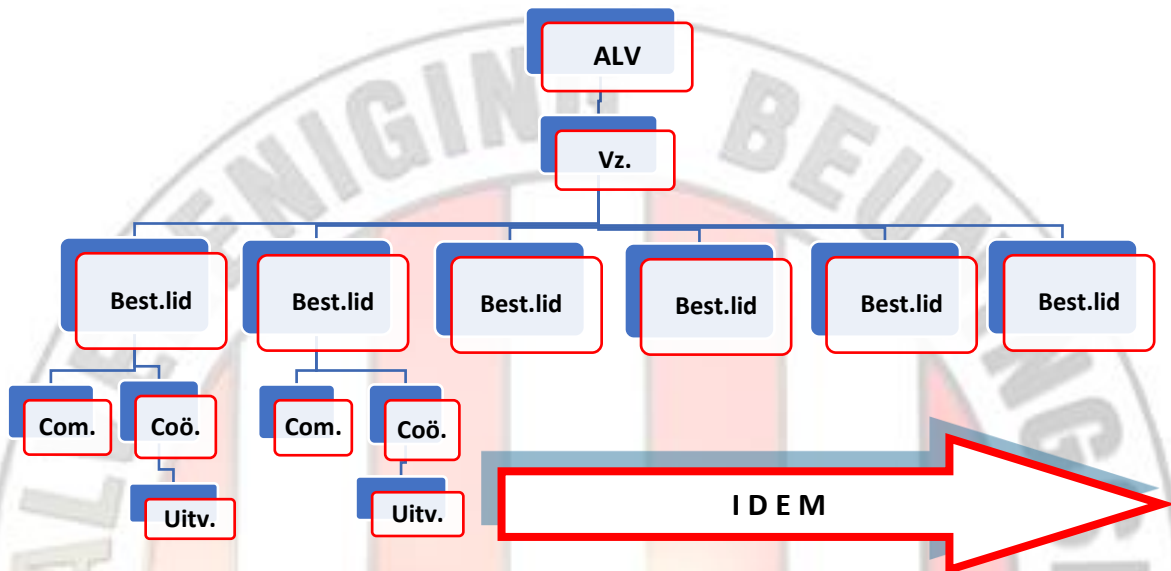

Omvang bestuur

Gezien de grootte van de vereniging (okt. '19 circa: 900 actieve leden en ± 300 vrijwilligers), de werklust van de bestuurlijke poten en de bestuurlijke ambitie, kiezen we voor 8 bestuurszetels.

- 1 Voorzitter;
- 2 Secretaris;
- 3 Penningmeester;
- 4 Parkbeheer;
- 5 Voetbaltechnische zaken;
- 6 Jeugd(commissie);
- 7 Commercie;
- 8 Activiteiten.

De bestuursleden hebben een gezamenlijke verantwoordelijkheid en worden aangestuurd door de voorzitter. In de Module | 3.0 wordt het profiel en werkzaamheden van een bestuurder van Beuningse Boys omschreven.

Bestuurlijke ambitie

Voor de komende jaren wil het bestuur de organisatie binnen de vereniging verder vorm geven mede op basis van de kernwaarden van de Beuningse Boys.

Organisatiestructuur

Uitgangspunt voor de structuur is dat deze eenvoudig en helder voor iedereen is. Elk lid van de vereniging hoort bij een onderdeel binnen de vereniging. Elk onderdeel wordt in de uitvoering aangestuurd door een commissievoorzitter cq coördinator. Elke commissie hoort bij een bestuurlijke portefeuille. Dit geldt ook op dezelfde wijze voor het vrijwilligersbeleid.

Takenpakket en bevoegdheden bestuursfuncties

Elke bestuurder heeft een pakket met taken welke gerelateerd zijn aan zijn |haar aandachtsgebied.

Hij | zij is verantwoordelijk voor de uitvoering hiervan.

De omschrijvingen en bevoegdheden per functie zijn te lezen in Module 3

Commissies en hun commissieleden

Beuningse Boys brengt zijn vrijwilligers samen in diverse commissies. Elke commissie valt direct onder een bestuurslid en heeft een vast aanspreekpunt binnen het bestuur.

Een commissie voert haar taken uit binnen een bepaald doelgebied. Commissies hebben een duidelijk omschreven doel en de commissieleden hebben een duidelijk omschreven taak. De verdeling van de taken wordt in de commissie zelf bepaald. Deze taken horen bij de commissie en zitten niet aan een commissielid vast.

Voor de Jeugdcommissie (JC) en de technische commissie (TC) geldt dat de voorzitter van deze commissies ook gelijk lid is van het bestuur, dit gezien de belangrijkheid van deze commissies. Voor de andere commissie geldt dat deze direct onder een bestuurslid vallen.

De omschrijvingen en bevoegdheden van de commissieleden zijn te lezen in Module 3

Uitvoerende groepen

Uitvoerende groepen zijn groepen van vrijwilligers die voor een specifiek onderdeel binnen de vereniging diverse uitvoerende werkzaamheden verrichten. Denk bijvoorbeeld aan de kantinegroep, de veldploeg, de groep voor het kleedkamerbeheer, het wedstrijdsecretariaat, de groep jeugdscheidsrechters, de onderhoudsgroep etc., maar ook de groepen trainers en leiders.

Deelnemers van deze groepen voeren hun werkzaamheden in diverse samenstelling uit.

De uitvoerende groepen worden aangestuurd door een coördinator. Hoort de uitvoerende groep in lijn 1 thuis dan heeft één van de commissieleden de rol van coördinator. Welke aansturing inhoudelijk voor de jeugdteams van toepassing is staat beschreven in dit beleidsplan (module 3).

Een uitvoerende groep of individu verricht taken binnen een bepaald doelgebied (Module | 3). De verdeling van de taken wordt in overleg met de verantwoordelijke coördinator bepaald. Zoals ook bij de commissies horen de taken bij de uitvoering en zitten niet aan een individu vast. Vacatures worden zoveel mogelijk ingevuld in overleg met de coördinator.

Er zijn dus 2 mogelijke lijnen die lopen vanaf een bestuurder: een commissie met een commissievoorzitter en | of een uitvoerende groep vrijwilligers of een coördinator met daaronder een uitvoerende groep vrijwilligers. Schematisch ziet dit er als volgt uit:

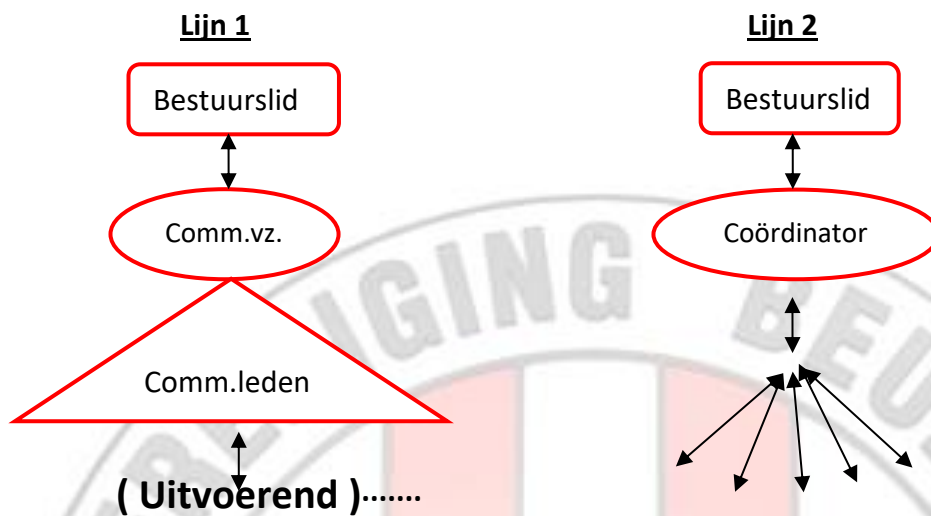

Bevoegdheden van commissies en uitvoerende groepen

Bedoelde leden zijn uitvoerend bezig binnen hun doelgebied en kunnen zo nodig een advies hierover uitbrengen aan het bestuur via de verantwoordelijke commissievoorzitter of coördinator.

Het advies dient wel gedragen te worden door de commissie.

Budgetten van commissies en uitvoerende groepen

In de jaarlijkse ALV worden de prognoses | budgettering voor het volgende jaar voor de vereniging vastgesteld. Geen enkel onderdeel | commissie binnen de Beuningse Boys beschikt momenteel over een eigen vastgesteld budget. De door de ALV vastgestelde budgetten gelden als leidraad voor de commissies.

In samenspraak met het bestuurslid waar de commissie onder resulteert wordt voor gevraagde activiteiten een uitgave | inkomsten opgave opgesteld. Fiattering voor deze hiervoor geschiedt in overleg met het betreffende bestuurslid en de penningmeester.

4. Voetbaltechnisch beleidsplan v.v. Beuningse Boys

Inleiding

Het Beuningse Boys voetbaltechnisch beleid is modern ingericht, rekening houdende met de visie en doelstellingen van de KNVB. Indien nodig kunnen aanpassingen snel plaatsvinden indien de KNVB en juist lokale omstandigheden hier om vragen.

Aanpassingen hiervoor worden opgenomen | verwerkt in de modules.

Kernwaarde: Ontwikkeling Beuningse Boys

-Ontwikkeling houdt in dat we met elkaar ervoor zorgen dat leden en betrokkenen zich kunnen ontwikkelen om het beste uit zichzelf te halen.

-Het plezier in voetbal vergroten, op eigen niveau en | of naar eigen ambitie.

Voor de ontwikkeling van de club is selectievoetbal belangrijk.

-Aandacht voor recreatief voetbal, selectievoetbal en seniorenvoetbal moet in evenwicht zijn.

Het voetbaltechnisch beleid heeft de volgende uitgangspunten:

- Waarborging van continuïteit en stabiliteit binnen de (selectie)teams;
- Het plezier in voetbal vergroten, op eigen niveau en | of naar eigen ambitie.
- Bewustwording van het feit, dat er een direct verband ligt tussen een goede organisatie, een bredere basis, die moet leiden tot betere prestaties;
- Er is een duidelijk plan binnen de vereniging in hiërarchie, taakverdeling en rechten, plichten, verwachtingen en opleiding t.a.v. de (selectie) teams;
- Er is een transparant beleid t.a.v. indelingen van de selectieteams;
- Er wordt maximaal ingezet op scholing van de voetbaltechnische ondersteuning (trainers scheidsrechters e.d.) voor **alle teams** van de Beuningse Boys
- Voor de jeugd (t/m 12 jaar) geldt het KNVB principe waarbij spelplezier naast opleiding belangrijk is

De invulling van deze beleidspunten en staan uitgewerkt in module 4.0

Selectieteams jeugd en senioren

Beuningse Boys wil met haar selectieteams zo hoog mogelijk spelen. Voor deze teams worden zoveel als mogelijk en beschikbaar, gecertificeerde trainers ingezet. De selectieteams trainen minimaal twee maal per week. Bij de Beuningse Boys kiezen we bewust niet voor het betalen van (individuele) spelers. Bij de Beuningse Boys wordt zoveel als mogelijk ingestoken op een opleiding van de eigen leden. Hiervoor worden vanuit de TC initiatieven voor verdere opleiding genomen.

Niet selectieteams jeugd

De niet selectieteams hebben de mogelijkheid tot twee keer per week trainen. Voor deze teams worden veelal nog geen gecertificeerde trainers ingezet. De doelstelling is om ook voor de niet selectieteams teams verder aan de opleiding te werken van zoveel mogelijk gecertificeerde trainers.

Dames Voetbal Beuningse Boys

Beuningse Boys zet maximaal in om de ontwikkeling van dames|meiden voetbal verder te stimuleren, waar mogelijk worden selectieteams geformeerd.

Andere teams op basis van een recreatieve prestatie

Er zijn inmiddels een groot aantal groepen binnen de vereniging actief, waarbij, naast de sport, gezondheid en gezelligheid belangrijke motieven zijn om te voetballen. Dit zijn; de zaterdag 40+ heren, de zondag 40+ heren en de zondag 40+ dames, Voetbal+, het "Walking Football" en de Mini's.



5. Toepassing beleidsplan en Modules v.v. Beuningse Boys

Het beleidsplan van de Beuningse Boys bestaat uit twee delen.

De Beuningse Boys heeft in 2015 voor de volgende structuur gekozen. Het beleidsplan bestaat uit 2 delen, het beleidsdoel, dit wordt voor een periode van 5 jaar vastgesteld binnen de ALV en de modules. Hierin staat de praktische invulling beschreven van het beleidsplan. De modules kunnen op ieder moment herzien worden, mits deze herziening past binnen de kaders van het beleidsdoel en worden vastgesteld binnen een bestuursoverleg van de Beuningse Boys.

Deel 1: Het beleidsdeel van het beleidsplan

Het beleidsdeel van de Beuningse Boys. Hierin worden de uitgangspunten opgenomen en de kaders aangegeven waar binnen de vereniging werkt. Deze uitgangspunten zullen niet veel aan wijzigingen onderhevig zijn. Deze worden eens in de 5 jaar herzien.

Van belang is uiteraard op welke wijze hier in vulling aan gegeven kan worden. Hiervoor gelden de modules.

Deel 2: De Modules van het beleidsplan

In de modules staat de feitelijke invulling van het beleidsdoel uitgewerkt. Hierin worden jaarlijks | of indien gewenst door de verschillende commissies op basis van de verschillende ontwikkelingen op bijv. maatschappelijk, sportief of voetbaltechnisch terrein het beleid afgestemd op de praktijk van dat jaar.

3. Structuur en Organisatie Beuningse Boys

- Module	3.1 - Profiel bestuurders v.v. Beuningse Boys	13
	3.2 - Aandachtsgebieden bestuurders	14
	3.3 - Taakomschrijving en bevoegdheden bestuurders	15-23
	3.4 - Overzicht Commissies binnen v.v. Beuningse Boys	24
	- Overzicht uitvoerende groepen v.v. Beuningse Boys	
	3.5 - Profiel, taken en bevoegdheden van een Commissievoorzitter	25
	3.6 - Commissies, doelstelling, taken van een commissielid v.v. Beuningse Boys	
	a. Commissie Commercie	26
	b. Commissie Communicatie	26
	c. Commissie Horeca	27
	d. Commissie Parkbeheer	27-28
	e. Jeugdcommissie en zijn samenstelling	28
	h. Kascommissie	30
	i. Technische Commissie	30
	j. Toernooicommissie	30
	k. VOG	30
	l. Vrijwilligerscommissie	31

4. Voetbaltechnisch beleidsplan

- Modules	4.1 - Loonhuis	32
	4.2 - Doelstelling per sel.team leeftijdscategorie seizoen	34
	4.3 - Doelstelling per voetbalcategorie	35
	4.4 - Samenstelling Technische Commissie	36
	4.5 - Organisatorische afspraken binnen de Technische Commissie	37
	- Taakomschrijving van een commissielid	37
	4.6 - Opleidingstraject Jeugdteams	38
	4.7 - Taakomschrijvingen Begeleidend Kader	40
	4.8 - Richtlijnen selectie- en niet-selectie teams	42
	4.9 - Samenstelling selectieteams	44
	5.0 - Protocol contractbespreking selectietrainer(s) Senioren	45

Modules Structuur en Organisatie

Module | 3.1

Profiel bestuurders v.v. Beuningse Boys

Versie 2020 - 2024 | Jaarlijks z.n. aan te passen door Bestuur Beuningse Boys

Het bestuur moet op hoofdlijnen besturen en het uitvoerende werk door commissies en vrijwilligers laten doen. Individuele bestuurders moeten binnen dit profiel passen. Dus geen mensen in het bestuur, die op detailniveau heel veel dingen (willen) doen, maar wel mensen, die op hoofdlijnen besluitvaardig zijn.

Een bestuurder van v.v. Beuningse Boys

- Heeft bestuurlijke en/of leidinggevende ervaring
- Heeft visie en draagt deze actief uit
- Beschikt over goede communicatieve vaardigheden
- Heeft het vermogen om mensen en partijen te verbinden
- Zoekt naar consensus tussen betrokkenen
- Is besluitvaardig
- Beschikt over inlevingsvermogen (sporters, vrijwilligers, coaches, trainers, e.d.)
- Is doortastend
- Is woonachtig in de omgeving van Beuningen
- Heeft het vermogen te delegeren
- Heeft een "hart" voor sport en voor voetbal in het bijzonder
- Heeft zicht op het reilen en zeilen van de hele vereniging

Module | 3.2

Aandachtsgebieden bestuurders

Versie 2020 - 2024 | Jaarlijks z.n. aan te passen door Bestuur Beuningse Boys

Commissie	Aandachtsgebied	Comm.Verantwoordelijke	Bestuurslid
Commercie	Clubblad Redactie	Hoofdredacteur Boys Mag.	Best.lid Commercie
	Clubblad Bezorging	Hoofdredacteur Boys Mag.	Best.lid Commercie
	Sponsoring	Commissievoorzitter	Best.lid Commercie
Jeugd	Niet selectie teams	Voorzitter JC	Best.lid Jvz.
	Voetbal+	Voorzitter JC	Best.lid Jvz.
	Mini's	Voorzitter JC	Best.lid Jvz.
	Jeugdscheidsrechters	Voorzitter JC	Best.lid Jvz.
Communicatie	Schermen	Commissievoorzitter	Secretaris
	Website	Commissievoorzitter	Secretaris
	FB	Commissievoorzitter	Secretaris
	WiFi	Commissievoorzitter	Secretaris
Horecadiensten	Bar	Coördinator Horecadiensten	Voorzitter
	Cafetaria	Coördinator Horecadiensten	Voorzitter
Technische	Selecties Sen. Jeugd	Voorzitter Techn. Comm.	Best.lid Techn. Zaken
	Scouting	Voorzitter Techn. Comm.	Best.lid Techn. Zaken
	Keepers	Voorzitter Techn. Comm.	Best.lid Techn. Zaken
VOG	Veiligheid	Coördinator VOG	Voorzitter
Vertrouwenspersoon	Veiligheid	-	Voorzitter
Activiteiten	Vereniging	Commissievoorzitter	Bestuurslid Activiteiten
Toernooi	Jeugdtoernooien BB	Commissievoorzitter	Best.lid Jvz.
Senioren	Recreatieteams	Commissievoorzitter	Best.lid Techn. Zaken
Beheer	Schoonmaak	Coördinator Horecadiensten	Best.lid Parkbeheer
	Velden	Coördinator Parkbeheer	Best.lid Parkbeheer
	Kleedkamers	Coördinator Parkbeheer	Best.lid Parkbeheer
	Klussen	Coördinator Parkbeheer	Best.lid Parkbeheer
	Materialen	Coördinator Parkbeheer	Best.lid Parkbeheer
Kas	Financiële controle	Voorzitter kascommissie	Penningmeester

Module | 3.3

Taakomschrijving en bevoegdheden bestuurders

Versie 2020 - 2024 | Jaarlijks z.n. te wijzigen cq aan te passen door Bestuur Beuningse Boys

Voorzitter

Takenpakket

- Maakt deel uit van het bestuur en zit de bestuursvergaderingen en Algemene Vergadering voor
- Legt namens het bestuur verantwoording af aan de Algemene Vergadering
- Houdt zich met regelmaat op de hoogte van de activiteiten van de Commissie Commercie
- Is verantwoordelijk voor alle externe communicatie namens de v.v. Beuningse Boys en treedt op als officiële woordvoerder van de club
- Is aanspreekpunt voor gemeentelijke aangelegenheden en vertegenwoordigd de v.v. Beuningse Boys z.n. in overlegstructuren met de Gemeente
- Heeft jaarlijks een evaluatiemoment met de vertrouwenspersoon van de v.v. Beuningse Boys en deelt de bevindingen met het bestuur
- Ziet erop toe dat de taakomschrijvingen en de daaruit voortvloeiende verantwoordelijkheden door alle leden van het hoofdbestuur worden uitgevoerd en worden nagekomen
- Draagt zorg voor naleving van de Statuten, het Huishoudelijk Reglement en het Gedrags- en Boetereglement van de vereniging, de voorschriften van de KNVB en andere reglementen en bepalingen van officiële instanties
- Houdt feeling met alle geledingen binnen de vereniging
- Stelt jaarlijks samen met de penningmeester de begroting op
- Stuurt de vereniging aan op geleide van de uitgangspunten, visie en ambitie van het Voetbalbeleidsplan
- Verzorgt samen met de secretaris en de penningmeester het jaarverslag
- Draagt zorg voor informatie vanuit het bestuur naar het Boys Magazine

Bevoegdheden

- Neemt in voorkomende gevallen besluiten bij klachten en conflicten die door bestuursleden worden voorgelegd.
- Is gemachtigd namens de vereniging overeenkomsten aan te gaan en contracten te sluiten
- Heeft een adviserende rol, gevraagd en ongevraagd, bij de invulling van alle nieuwe functies en alle vacatures binnen de club
- Kan taken zo nodig delegeren

Schematisch weergegeven

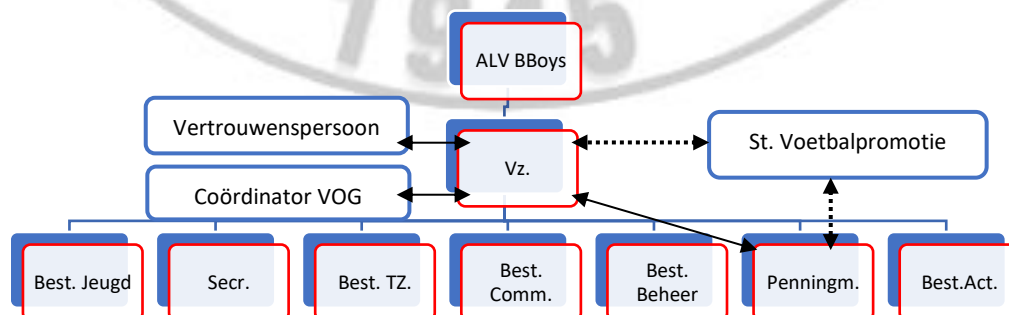

Secretaris

Takenpakket

- Maakt deel uit van het bestuur;
- Verzorgt de verslaglegging van de bestuursvergaderingen en de Algemene Ledenvergadering;
- Plant en organiseert vergaderingen van het bestuur en plant in overleg met het bestuur de Algemene Ledenvergadering;
- Stelt de agenda van de bestuursvergadering op en legt deze ter goedkeuring voor aan de voorzitter;
- Stelt de agenda van de Algemene Vergadering op en legt deze ter goedkeuring voor aan de voorzitter en de penningmeester;
- Draagt zorg voor de archivering van de diverse verenigingsstukken en contracten;
- Verzorgt de externe schriftelijke communicatie vanuit het bestuur;
- Heeft zo nodig contact met de KNVB;
- Verzorgt samen met de voorzitter en de penningmeester het jaarverslag;
- Stelt jaarlijks de jubilarissenlijst van de vereniging samen;
- Bewaakt de communicatie op de Social Media van de vereniging;
- Verzorgt bestuurlijke informatie voor de Social Media;
- Beheert het intranet van de vereniging;

Bevoegdheden

- Ondertekent stukken namens het bestuur;
- Is beheerder van Sportlink (het ledenadministratie systeem van de KNVB);
- Wijzigt cq verwijdert communicatie op de Social Media;
- Verzorgt alle inloggegevens voor leden mbt Sportlink, het intranet en de website;
- Kan taken zo nodig delegeren;

Schematisch weergegeven

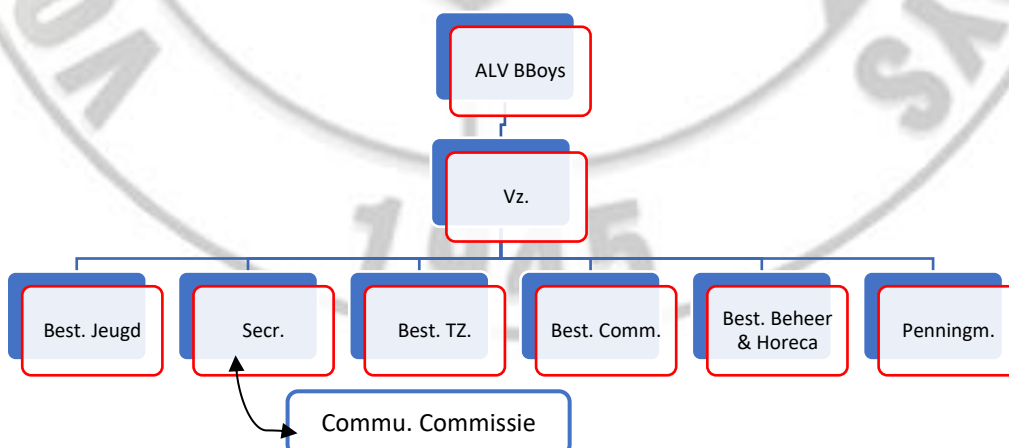

Penningmeester

Takenpakket

- Maakt deel uit van het bestuur;
- Stelt jaarlijks samen met de voorzitter de begroting op, op basis van de input van de overige bestuursleden;
- Rapporteert periodiek (elke 3 maanden) de inkomsten en uitgaven aan het bestuur;
- Zorgt voor het opstellen van de jaarrekening, het verkorte en uitgebreide financieel jaarverslag;
- Verzorgt samen met de voorzitter en de secretaris het jaarverslag;
- Legt de financiële stukken op tijd (ong. 6 weken vóór de Algemene Ledenvergadering) ter inzage en goedkeuring voor aan de kascommissie;
- Bewaakt de fiscale wetgeving en daaruit voortvloeiende rechten en verplichtingen voor de vereniging;
- Draagt zorg voor alle dagelijkse financiële administratie;
- Bewaakt de liquiditeit en solvabiliteit van de club;
- Onderhoudt en bewaakt het financiële verkeer met de KNVB district Oost;
- Zorgt voor de organisatie, het beheer en de bewaking van het kassa- en controle gebeuren bij alle thuiswedstrijden van het eerste elftal;
- Voert controle uit op alle financiële handelingen van alle geledingen en personen binnen de vereniging;
- Heeft een relatie met de Stichting Voetbalpromotie (Sponsorcommissie);
- Stelt in overleg met het bestuur het financiële beleid vast;

Bevoegdheden

- Neemt, in overleg met de voorzitter, maatregelen zodra de liquiditeit en solvabiliteit van de club in gevaar dreigen te komen;
- Is de beheerder van het Senioren Selectiebudget;
- Ondertekent financiële stukken en contracten namens het bestuur;
- Neemt besluiten t.a.v. inning van de contributie bij voorkomende situaties;

Schematisch weergegeven

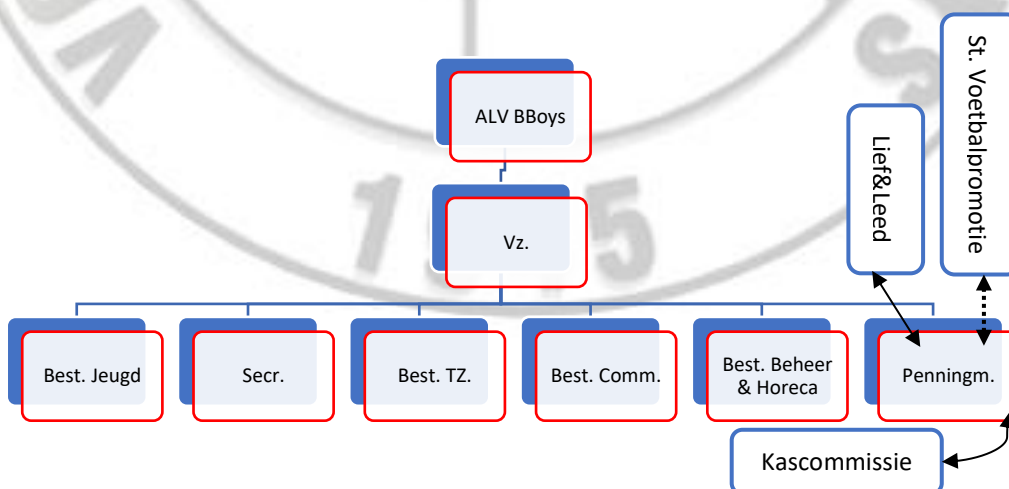

Bestuurslid Technische Zaken

- Maakt deel uit van het bestuur en zit de commissie vergaderingen van de Technische Commissie voor;
- Draagt zorg voor het technisch beleid binnen de vereniging;
- Draagt zorg voor het jaarlijks evalueren en bijstellen van de modules behorend bij het voetbaltechnisch gedeelte van het Voetbalbeleidsplan;
- Rapporteert aan en overlegt met het bestuur betreffende de technische zaken;
- Stelt volgens het protocol de hoofdtrainer, trainer van het 2^{de} en trainer Vrouwen 1 aan;
- Zorgt voor werving van de trainers voor de selectieteams binnen de jeugd, senioren en dames;
- Zorgt (zo nodig) in overleg met de selectietrainer(s) voor wervingsactiviteiten voor nieuwe spelers t.b.v. de selecties;
- Ziet toe op uitvoering van de diverse taakomschrijvingen binnen de Technische Commissie;
- Signaleert problemen tussen begeleidingsstaf, spelers, ouders, etc. en speelt dit door naar de betreffende coördinator binnen de Technische Commissie of Jeugdcommissie;
- Overlegt met de penningmeester over de te verwachten uitgaven | ontvangsten tbv de jaarbegroting;
- Verzorgt contractbesprekingen met de diverse selectietrainers en evt. andere gerelateerde partijen conform het protocol (Module 5.0);
- Coördineert de trainerscursussen voor leden/vrijwilligers binnen de vereniging en ziet toe op naleving van gemaakte afspraken;
- Coördineert in overleg de trainingsavonden cq -tijden van de selectieteams;
- Heeft zo nodig overleg met de wedstrijdsecretaris van de jeugd en/of senioren;
- Heeft zo nodig overleg met de leeftijdcoördinatoren van de Jeugdcommissie;
- Initieert betrokkenheid vanuit de Senioren Selectie bij voetbaltechnische activiteiten bij de jeugd;
- Verzorgt jaarlijks per 1 mei de input mbt de samenstelling van de selectieteams voor de secretaris;
- Onderhoudt contact met de leeftijdcoördinator JO19 van de niet-selectieteams ivm de overgang naar de seniorencompetitie

Bevoegdheden

- Ondertekent contracten van de selectietrainers;
- Ondertekent contracten van de begeleiding van selectieteams;
- Kan zo nodig taken delegeren naar de coördinatoren van de Technische Commissie;
- Heeft in overleg met de wedstrijdsecretaris Senioren een beslissende stem bij de klasse-indeling van de lagere seniorenelftallen;

Schematisch weergegeven

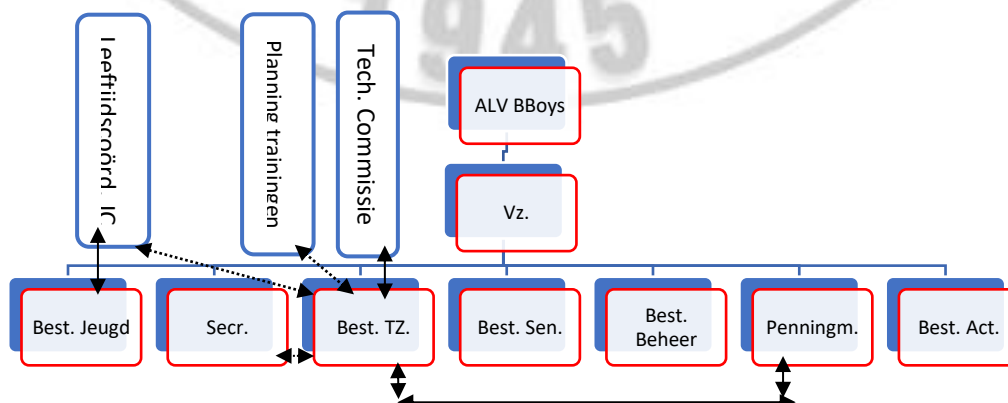

Bestuurslid Beheer

- Maakt deel uit van het bestuur;
- Stuurt de coördinator Parkbeheer aan en ziet toe op de uitvoering van hun takenpakket;
- Stelt de vrijwilligerscontracten op voor zijn | haar aandachtsgebied;
- Heeft regelmatig overleg met de coördinator Parkbeheer (& de coördinator Horecadiensten);
- Verzorgt en onderhoudt de benodigde vergunningen voor bar, cafetaria en park;
- Is het aanspreekpunt voor gemeente, aannemers en andere externe partijen inzake velden, materialen en opstallen;
- Draagt zorg voor het opstellen van het trainingsschema in samenwerking met Bestuurslid TZ en Jeugdcommissie en verzorgt de communicatie hierover naar de leden;
- Bepaalt of, en zo ja waar, er getraind kan worden en communiceert afgelastingen van de trainingen naar de desbetreffende teams;
- Overlegt met de penningmeester over de te verwachten uitgaven | ontvangsten van de activiteiten;
- **Draagt zorg voor een passende inzet bij clubhuis activiteiten;**
- Draagt zorg voor een meer-jaren onderhoudsplan van de accommodatie;
- **Stelt in overleg met de coördinator Horecadiensten het assortiment, de te hanteren tarieven en de openings- en sluitingstijden vast;**
- Is het aanspreekpunt voor de consul en is samen met laatstgenoemde verantwoordelijk voor het totale afgelastingsbeleid;

Bevoegdheden

- Ondertekent de vrijwilligerscontracten uit zijn | haar aandachtsgebied;
- Heeft een beslissende stem bij afgelastingen van trainingen en is adviserend aan de consul;
- Maakt afspraken met en ondertekent contracten van leveranciers en/of andere aanbieders tbv de accommodatie;
- Kan zo nodig taken delegeren naar de coördinator Parkbeheer;

Schematisch weergegeven

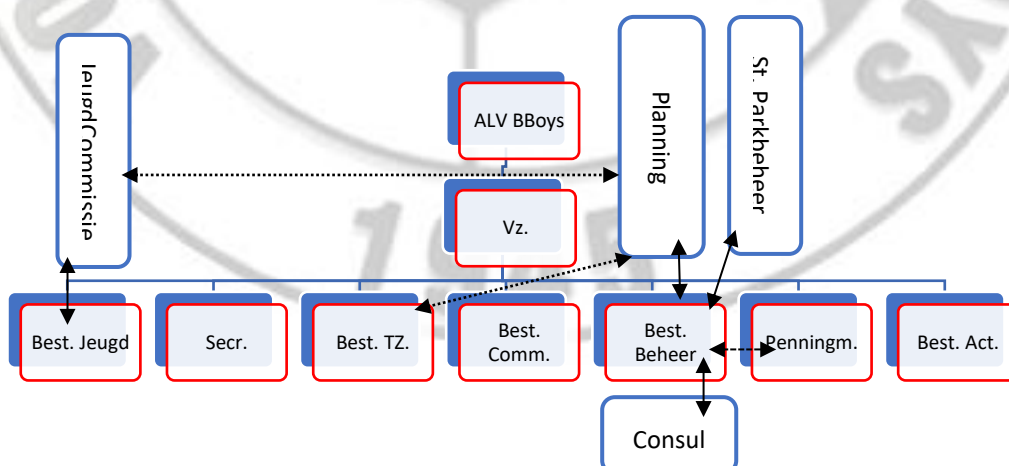

Bestuurslid Commercie

- Maakt deel uit van het bestuur en zit de commissie vergaderingen van de Commissie Commercie (St. Voetbalpromotie) voor;
- Draagt zorg voor het commerciële beleid binnen de vereniging;
- Rapporteert aan en overlegt met het bestuur betreffende de commerciële zaken;
- Ziet toe op uitvoering van de diverse taakomschrijvingen binnen de Commissie Commercie;
- Overlegt met de penningmeester over de te verwachten uitgaven|ontvangsten van de St. Voetbalpromotie;
- Is het aanspreekpunt voor de relaties|sponsors van v.v. Beuningse Boys;
- Beheert de sponsorcontracten;
- Onderhoudt zo nodig contact met de coördinator van het Boys Magazine;
- Heeft een relatie met de Interne Organisatie mbt de verspreiding van het Boys Magazine;

Bevoegdheden

- Maakt zo nodig afspraken met en ondertekent contracten van relaties|sponsors van v.v. Beuningse Boys;

Schematisch weergegeven

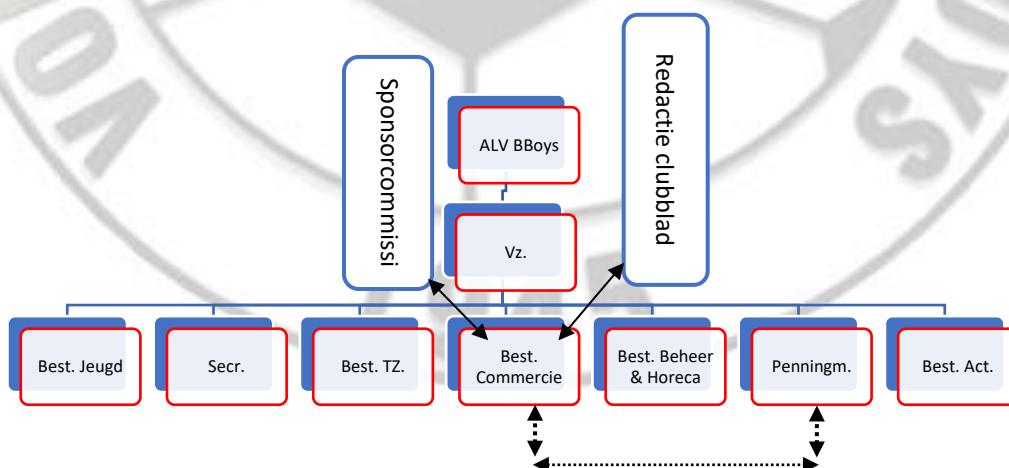

Bestuurslid Jeugd

- Maakt deel uit van het bestuur en zit de commissie vergaderingen van de JeugdCommissie voor;
- Ziet toe dat de gemaakte taakomschrijvingen of afspraken binnen de JeugdCommissie naar behoren worden uitgevoerd;
- Vertegenwoordigt de JeugdCommissie bij officiële gelegenheden;
- Coördineert in overleg met de voorzitter en bestuurslid TZ elk seizoen de startbijeenkomsten voor het begeleidend kader binnen de totale jeugdafdeling;
- Ziet toe op uitvoering van de diverse taakomschrijvingen binnen de JeugdCommissie;
- Stelt in overleg met de Jeugdsecretaris de agenda tbv de commissie vergadering vast;
- Rapporteert aan en overlegt met het bestuur betreffende de jeugdzaken;
- Signaleert problemen tussen begeleidingsstaf, spelers, ouders, etc. en speelt dit door naar de betreffende coördinator binnen de Technische Commissie of Jeugdcommissie;
- Overlegt met de penningmeester over de te verwachten uitgaven | ontvangsten van de activiteiten;
- Houdt toezicht op het aantrekken van voldoende vrijwillig kader binnen de jeugd, uitgezonderd de selectieteams;
- Draagt jaarlijks per 1 juni zorg voor de input mbt de samenstelling van de niet-selectieteams voor de interne organisatie;
- Informeert het bestuurslid Beheer en bestuurslid Horeca over de jeugdactiviteiten in het seizoen;
- Draagt zorg voor de informatievoorziening richting jeugdleden cq ouders van jeugdleden;

Bevoegdheden

- Neemt in voorkomende gevallen binnen de jeugd besluiten bij klachten en conflicten;

Schematisch weergegeven

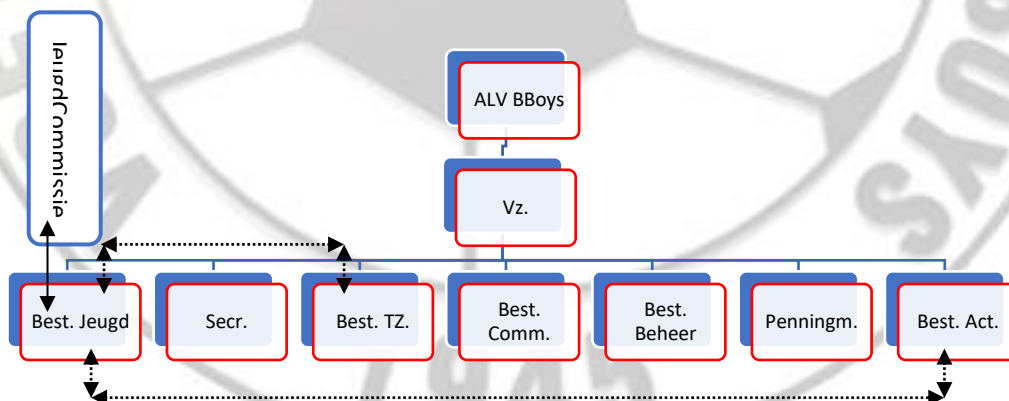

Bestuurslid Activiteiten

- Maakt deel uit van het bestuur en zit de commissie vergaderingen van de ActiviteitenCommissie voor;
- Maakt een jaarplanning m.b.t. de activiteiten;
- Geeft wensen | problemen vanuit de commissie aan richting het bestuur en koppelt dit terug aan de commissieleden;
- Zorgt voor diverse activiteiten ten behoeve van alle groepen binnen de vereniging;
- Organiseert met en evalueert de activiteiten in de commissie en z.n. in het bestuur;
- Doet z.n. verslag van activiteiten;
- Doet verslag van vergaderingen naar het bestuur en geeft de notulen door aan de verenigingssecretaris;
- Zorgt voor goede communicatie met het bestuur en met overige commissies;
- Coördineert de taakverdeling binnen de commissie;
- Ziet toe op uitvoering van de diverse taakomschrijvingen binnen de ActiviteitenCommissie;
- Overlegt met de penningmeester over de te verwachten uitgaven | ontvangsten van de activiteiten;
- Informeert het bestuurslid Beheer en bestuurslid Horeca over de activiteiten in het seizoen;
- Draagt zorg voor de informatievoorziening richting leden;
- Houdt zo nodig contractgesprekken met de vrijwilligers binnen het aandachtsgebied;

Bevoegdheden

- Neemt in voorkomende gevallen binnen de Activiteitencommissie besluiten bij klachten en conflicten;
- Ondertekent z.n. de vrijwilligerscontracten uit zijn | haar aandachtsgebied;

Schematisch weergegeven

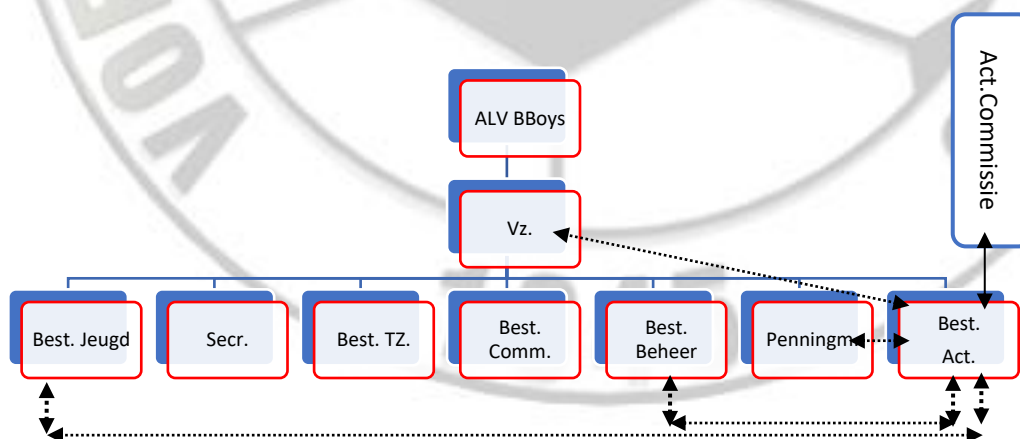

Vice-Voorzitter

- Maakt deel uit van het bestuur;
- Vervangt de voorzitter in voorkomende gevallen bij kortdurende afwezigheid (max. 2 maanden);
- Wordt gekozen door de bestuursleden.



Module | 3.4

Overzicht Commissies binnen v.v. Beuningse Boys

Versie 2020 - 2024 | Jaarlijks z.n. te wijzigen cq aan te passen door Bestuur Beuningse Boys

	Commissie	Doelgebied
a.	Activiteitencommissie	Werving en inzet vrijwilligers
b.	Commissie Commercie	Sponsoring; werving en facturering
c.	Communicatie Commissie	Beheer Social Media
d.	Commissie Horeca	Exploitatie Kantine, koffiehuis en snackbar
e.	Commissie Parkbeheer	Onderhoud Velden, Kleedkamers, Materialen
f.	JeugdCommissie	Aansturing niet-prestatieve jeugdteams, voetbal+ en mini's
g.	Kascommissie	Controle financiële stukken van de club
h.	Technische Commissie	Prestatieve jeugdteams en technisch voetbal totaal
i.	Toernooicommissie	Organisatie en registratie dagtoernooien intern en extern
j.	VOG	Begeleiding jeugdteams
k.	Vrijwilligerscommissie	

Overzicht Uitvoerende groepen binnen v.v. Beuningse Boys

Versie 2020 - 2024 | Jaarlijks z.n. te wijzigen cq aan te passen door Bestuur Beuningse Boys

	Groep	Aansturing
1.	Trainers selectieteams jeugd	Technisch Coördinator leeftijdsgroep
2.	Leiders selectieteams jeugd	Technisch Coördinator leeftijdsgroep
3.	Trainers niet-selectie teams jeugd	Leeftijdscöördinator Jeugdcommissie
4.	Leiders niet-selectie teams jeugd	Leeftijdscöördinator Jeugdcommissie
5.	Scheidsrechters Jeugd	Scheidsrechterscoördinator Jeugd
6.	Wedstrijdsecretariaat Zaterdag	Wedstrijdsecretaris Jeugd
7.	Medewerkers Bar en Cafeteria	Coördinator Horecadiensten
8.	Vrijwilligers onderhoud Park	Coördinator Parkbeheer
9.	Vrijwilligers Materiaaluitgifte	Coördinator Parkbeheer
10.	Scheidsrechters Senioren	Wedstrijdsecretaris Senioren
11.	Trainers Senioreselectie	Technisch Coördinator leeftijdsgroep
12.	Leiders Senioreselectie	Technisch Coördinator leeftijdsgroep
13.	Trainers niet-selectie Senioren	Commissievoorzitter Senioren
14.	Leiders niet-selectie Senioren	Commissievoorzitter Senioren

Profiel, taken en bevoegdheden van een Commissievoorzitter

Versie 2020 - 2024 | Jaarlijks z.n. te wijzigen cq aan te passen door Bestuur Beuningse Boys

Profiel van een Commissievoorzitter

- Beschikt over enige overtuigingskracht;
- Is in staat de standpunten van de Vereniging Beuningse Boys uit te dragen;
- Is in staat de commissieleden te enthousiasmeren en te verbinden;
- Is in staat initiërend te denken;
- Is een ambassadeur van de Vereniging Beuningse Boys zowel intern als extern;
- Is in staat om een commissievergadering rustig en efficiënt te leiden;
- Kan een commissiestandpunt helder en duidelijk verwoorden en doorgeven.

Taken van een commissievoorzitter

- Roept met enige regelmaat de commissieleden bijeen voor een overleg en zit dit voor;
- Heeft met enige regelmaat overleg met het verantwoordelijk bestuurslid over lopende zaken;
- Draagt zo nodig mede zorg voor het opstellen en de evaluatie van het bijbehorend beleid binnen de commissie;
- Initieert zo nodig bijeenkomsten binnen het doelgebied;
- Coördineert de verschillende taken binnen de commissie;

Bevoegdheden commissievoorzitter

- Ondertekent, zo nodig, na overleg met het verantwoordelijk bestuurslid, contracten en/of overeenkomsten met derden;
- Verzorgt, zo nodig, de jaarlijkse facturering binnen het doelgebied.

Commissies, doelstelling, taken van een commissielid v.v. Beuningse Boys

Versie 2020 - 2024 | Jaarlijks z.n. te wijzigen cq aan te passen door Bestuur Beuningse Boys

a. Commissie Commercie

Het werven van sponsoren die bereid zijn om onder bepaalde voorwaarden een bijdrage in geld en/of materialen beschikbaar te stellen aan de vereniging. De commissie probeert, op basis van het dienen van wederzijdse belangen op respectvolle wijze, sponsoren voor langere of kortere tijd te binden aan de club.

Taken van een commissielid

- Het actief werven|benaderen van potentiële sponsoren in de vorm van:
 1. Kleding (wedstrijdtenue's, trainingspakken, e.d.);
 2. Reclameborden;
 3. Wedstrijdballen;
 4. Advertenties clubblad|tv-scherm;
 - Onderhouden van relaties met bestaande en potentiële sponsoren;
 - Eventuele aflopende contracten tijdig verlengen (niet ondertekenen);
 - Ondersteunen van de commissievoorzitter bij de organisatie van sponsorbijeenkomsten;
 - Het actueel houden van de juiste sponsoruitingen, zowel langs het veld, in het clubhuis als op de Social Media.
-

b. Commissie Communicatie

Verzorgt en onderhoudt het verenigingsnieuws op de digitale communicatiekanalen van de vereniging en informeert haar doelgroep over belangrijke wijzigingen en/of actualiteiten.

Taken van een commissielid

- Het actueel houden van de website, FaceBook en Twitter;
 - Het actueel houden van WiFi, de Tv-schermen en infoborden in het clubhuis;
 - Het zorgen (via derden) voor de techniek achter de site;
 - Het zorgen (evt. via derden) voor het oplossen van technische problemen mbt de communicatiekanalen;
 - Het wijzigen van informatie op de communicatiekanalen op verzoek van bestuursleden of commissievoorzitters;
 - Het verzorgen van de PR bij thuiswedstrijden van het hoogste seniorenteam;
 - Het verzorgen van de fotografie bij belangrijke en/of structurele gebeurtenissen van de vereniging (met uitzondering voor de teampagina's).
-

c. Commissie Horeca

Exploiteert de kantine zodat het voor haar leden en overig publiek aantrekkelijk is om hier te verblijven.

Taken van een commissielid (Beheerder Kantine)

- Het verzorgen van de inkoop voor de kantine en snackbar;
 - Het openen en sluiten van het clubgebouw bij voetbalactiviteiten;
 - Het coördineren van de schoonmaakwerkzaamheden binnen het clubhuis (entree en bovenste verdieping);
 - Het controleren van de voorraad op houdbaarheidsdatum;
 - Het deelnemen aan cursussen en scholingen tbv een verantwoorde bedrijfshygiëne;
 - Het uitgeven en innemen van sleutels van spreekkamers en eventueel kleedkamers;
 - Het leiding geven aan vrijwilligers die meehelpen als barmedewerker en het begeleiden van de medewerkers in de cafetaria;
 - Het toezien op regels inzake schenken van alcohol|sterke drank aan jeugd;
 - Is verantwoordelijk voor het registreren op de kassa van alle aankopen;
 - Is bij gehele of gedeeltelijke afgelasting aanwezig vanaf 8:00 - 19:00 uur i.v.m. telefoon, teams terugkerend van uitwedstrijden en trainingen;
 - Het initiëren en/of ondersteunen van nieuwe activiteiten in overleg met bestuurslid Beheer en Horecadiensten.
-

d. Commissie Parkbeheer

Draagt zorg voor een optimaal beheer van de velden en het overige terrein en het clubgebouw op het sportcomplex.

Taken van een commissielid (Coördinator Parkbeheer)

- Adviseert het verantwoordelijk bestuurslid bij het opstellen van het meerjaren onderhoudsplan;
 - Coördineert de werkzaamheden van de uitvoerende vrijwilligers binnen Parkbeheer;
 - Adviseert het verantwoordelijk bestuurslid bij het gebruik van de velden;
 - Informeert z.s.m. het verantwoordelijk bestuurslid bij schade, vernieling, diefstal etc. m.b.t. de accommodatie;
 - Draagt zorg voor het materiaal waarmee de werkzaamheden tbv het park uitgevoerd worden;
 - Draagt zorg voor een nette aanblik van de accommodatie;
-

e Jeugdcommissie

De jeugdcommissie (JC) is samengesteld uit diverse functies. De commissie heeft in ieder geval altijd een voorzitter en een secretaris. De wedstrijdsecretaris neemt altijd zitting in de JC. Verder bestaat de JC o.a. uit de coördinatoren van de diverse leeftijdscategorieën en is ook de Voetbal+ -afdeling van de vereniging vertegenwoordigd binnen de JC. Daarnaast worden door de activiteitencommissie van de JC de diverse activiteiten binnen de vereniging gecoördineerd | georganiseerd. Hieronder vallen o.a. Sinterklaas, het Kerstvoetbaltoernooi en het Twan Roghmans toernooi.

De voorzitter van de JC is tevens bestuurslid en vertegenwoordiger van de JC in het hoofdbestuur. In principe vertegenwoordigd de voorzitter van de JC de diverse geledingen van de JC binnen de vereniging. De secretaris zorgt voor de verslaglegging en verspreiding van stukken. De secretaris en wedstrijdsecretaris zijn ook lid van de Interne Organisatie van de vereniging.

Taken van een commissielid

- Organiseert minimaal 1 x per seizoen overleg met de leiders/trainers van alle jeugdteams, met uitzondering van de selectieteams, en waar nodig extra overleg in voorkomende situaties;
- Is het eerste aanspreekpunt voor alle activiteiten, jeugd- en voetbal+ teams;
- Coördineert de indeling bij alle niet-selectie jeugd- meiden en voetbal+ teams;
- Communiceert met de begeleiding van de jeugdteams over wijzigingen in de teamsamenstelling en informeert de Interne Organisatie;
- Informeert, na overleg met de begeleiding van de niet-selectie jeugdteams, de planner van de gewenste trainingsavonden cq - tijden;
- Informeert de wedstrijdsecretaris over klasse-indeling, voorkeur wedstrijdtijd en evt. inschrijving bij de beker;
- Initieert en coördineert een aantal activiteiten per seizoen voor en met alle jeugdteams;
- Draagt zorg voor de uitvoering van het protocol bij kampioenschappen en promoties van de elftallen uit de leeftijdscategorie;
- Coördineert de wekelijkse inzet van jeugdscheidsrechters;
- Coördineert de ontwikkeling van jeugdscheidsrechters;
- Coördineert de wachtlijstleden en deelt deze in in overleg met de begeleiding van teams;
- Deelt in overleg met de teambegeleiding wachtlijstleden in om mee te trainen;
- Draagt zorg voor de verslaglegging van de commissievergaderingen en de verspreiding hiervan;
- Legt de genomen besluiten en afgesproken acties van de commissie vast;
- Er is elk jaar extra aandacht voor de overgang van de 2^{de} jaars JO19 - junioren naar de Senioren. De JC-coördinator van de JO19 neemt in de winterstop contact op met de TC- coördinator JO19 en de Senioren Commissie over de overgang naar de senioren. De leeftijdscoördinator voert een gesprek met de JO19 - jongens over de wensen en de mogelijkheden.

Samenstelling van de Jeugdcommissie

Versie 2016 - 2017 | Jaarlijks te wijzigen cq aan te passen door JC Beuningse Boys

Functies Jeugdcommissie	Persoon
Voorzitter	Zie www.beuningseboys.nl
Secretaris	Zie www.beuningseboys.nl
Jeugdcoördinator JO19 niet-selectie	Zie www.beuningseboys.nl
Jeugdcoördinator JO17 niet-selectie	Zie www.beuningseboys.nl
Jeugdcoördinator JO15 niet-selectie	Zie www.beuningseboys.nl
Jeugdcoördinator JO13 niet-selectie	Zie www.beuningseboys.nl
Jeugdcoördinator JO11 niet-selectie	Zie www.beuningseboys.nl
Jeugdcoördinator JO9 niet-selectie	Zie www.beuningseboys.nl
Jeugdcoördinator Mini's	Zie www.beuningseboys.nl
Jeugdcoördinator Meiden Vrouwen niet-selectie	Zie www.beuningseboys.nl
Voetbal +	Zie www.beuningseboys.nl
Wedstrijdsecretaris	Zie www.beuningseboys.nl
Activiteitencommissie	Zie www.beuningseboys.nl

g. Kascommissie

De kascommissie is verantwoordelijk voor de controle van de administratie van de penningmeester en doet hiervan verslag aan de penningmeester en de Algemene Ledenvergadering.

Taken van een commissielid

- Onderzoekt de balans en de staat van baten en lasten en geeft hierop een toelichting;
- Controleert of de informatie over het gevoerde financiële beleid in het verslag toereikend en correct is;
- Signaleert evt. risico's voor de vereniging;
- Adviseert de Algemene Ledenvergadering over het verlenen van wel of niet decharge aan het bestuur.

h. Technische Commissie

Zie hoofdstuk 4 - Voetbaltechnisch Beleidsplan Beuningse Boys, blz. 36 -.

i. Toernooicommissie

De commissie zet de vereniging door het jaarlijks organiseren van toernooidagen voor de JO13 | JO11 | JO9 jeugd, welke aansluiten op het niveau van de eigen teams, als sportieve club op de kaart en draagt bij aan extra inkomsten voor de club.

Taken van een commissielid

- Handelt uitnodigingen voor het spelen van toernooien bij derden af;
- Inventariseert welke toernooibehoeftes er zijn bij de eigen teams;
- Legt contacten met andere verenigingen ten aanzien van uit- en thuis toernooien;
- Communiceert ingeplande toernooien naar zowel de andere vereniging(en) als naar eigen teambegeleiding;

j. Commissie VOG

Het uiteindelijke doel is dat alle (jeugd)trainers, coaches, leiders en andere begeleiders van (jeugd)teams een VOG verklaring kunnen overleggen. Deze verklaring geeft geen (100%) garantie dat er, in de toekomst, niets meer gebeurt, maar is een hulpmiddel en heeft een sterke signaalfunctie naar ouders en leden dat v.v. Beuningse Boys de zaken serieus opakt en misdragingen probeert te voorkomen.

Taken van een commissielid

- Zet een VOG verklaring digitaal klaar van tbv een vrijwilliger;
- Registreert een VOG verklaring in het centrale archief;
- Stelt (aanvullende) gedragsregels op tbv de veiligheid van leden;
- (Laat) Publiceert (aanvullende) gedragsregels op de website/op het park met huisregels en onderhoudt deze;
- Schrijft nieuwe begeleiding bij de teams aan mbt de aanvraag VOG;

k. Vrijwilligerscommissie

V.v Beuningse Boys kan als vereniging alleen functioneren wanneer er voldoende vrijwilligers zijn om de activiteiten van de vereniging te ondersteunen. Deze vrijwilligers zijn binnen de vereniging in grote getale aanwezig en vormen de ruggengraat van de vereniging.

Dankzij hen vinden de normale activiteiten plaats, maar kunnen er ook verschillende extra activiteiten worden georganiseerd die Beuningse Boys tot een volwaardige en leuke vereniging maken. Om de vraag- en aanbod kant van het vrijwilligerswerk te structureren is de vrijwilligerscommissie opgericht.

Taken van een commissielid

- Voert het vrijwilligersbeleid uit binnen de vereniging;
- Is een vraagbaak voor alle verantwoordelijken van de commissies;
- Werft actief en selecteert vrijwilligers (structurele- en incidentele) voor de diverse commissies. Het commissielid kan hiervoor de leiders van de diverse teams verzoeken om de ouders en of spelers direct te benaderen om een vrijwilligerstaak op zich te nemen;
- Stelt samen met de andere commissieleden het opgaveformulier op en beheert de vrijwilligers "vacaturebank";
- Evalueert de resultaten met de individuele commissies en het verantwoordelijk bestuurslid;
- Heeft samen met de andere commissieleden de beschikking over een door het bestuur nader te bepalen vrijwilligersbudget en legt hiervoor financiële verantwoording af aan het verantwoordelijk bestuurslid.

- Organiseert (samen met) de jaarlijkse vrijwilligersavond en stemt dit af met het bestuurslid Horeca;



Modules Voetbaltechnisch beleidsplan.

Module | 4.1

Loonhuis

Versie 2016 - 2017 | Jaarlijks te wijzigen cq aan te passen door TC Beuningse Boys

Voor onze gediplomeerde trainersstaf zullen wij een onkostenvergoeding betalen die in relatie staat tot het nivo waarop een selectieteam speelt of gaat spelen en is mede afhankelijk van het door hem | haar behaalde trainersdiploma | opleidingsniveau.

Kosten trainersstaf selectieteams v.v. Beuningse Boys:

Team	Nivo	Functie	Vereiste diploma(s)	Vergoeding (min-max)
JO19-1	Divisie/Hoofdkl.	Trainer	TC2	
	1 ^e Kl.	Trainer	TC3	
		Ass. Trainer 1		
JO19-2	2 ^e Kl. en lager	Ass. Trainer 2		
		Trainer	TC3 of eigen opleiding	
		Ass. Trainer		
JO17-1	Divisie/Hoofdkl.	Trainer	TC2	
	1 ^e Kl.	Trainer	TC3	
		Ass. Trainer 1		
JO17-2	2 ^e Kl. en lager	Ass. Trainer 2		
		Trainer	TC3 of eigen opleiding	
		Ass. Trainer		
JO15-1	Divisie/Hoofdkl.	Trainer	TC2	
	1 ^e Kl.	Trainer	TC3	
		Ass. Trainer		
JO15-2	2 ^e Kl. en lager	Trainer	TC3 of eigen opleiding	
		Ass. Trainer		
JO13-1	Divisie t/m 1 ^e Kl.	Trainer	TC3	
		Ass. Trainer		
JO13-2	2 ^e Kl. en lager	Trainer	TC3 of eigen opleiding	
		Ass. Trainer		
JO11-1 JO11-2		Trainer	TC3 Jun.tr.	
		Ass. Trainer 1		
		Ass. Trainer 2		
JO11-3 JO11-4		Trainer	Juniorentrainer	
		Ass. Trainer 1		
		Ass. Trainer 2		
JO9-1 JO9-2		Trainer	TC3 Jun.tr.	
		Ass. Trainer 1		
		Ass. Trainer 2		
JO9-3 JO9-4		Trainer		
		Ass. Trainer 1		
		Ass. Trainer 2		

Sel.1		Trainer	TC1 TC2	
		Ass. Trainer 1		
		Ass. Trainer 2		
		Verzorger		
Sel.2		Trainer	TC3	
		Ass. Trainer		
		Verzorger		
Vr.1		Trainer	TC3	
		Ass. Trainer		
Keepers		Trainer	KNVB Hoek	
Optioneel:				
Fysiotherapeut				
Spitsentrainer				
Hersteltrainer				

Om de totale kosten voor de portefeuille Voetbal te kunnen berekenen moeten de eventuele kosten voor de overige trainers berekend worden en de kosten voor materialen, kleding en activiteiten nog worden toegevoegd.

Module | 4.2

Doelstelling per selectieteam | per leeftijdscategorie | per seizoen

Versie 2016 - 2017 | Jaarlijks te wijzigen cq aan te passen door TC Beuningse Boys

DOELGROEP	HUIDIG NIVEAU	GEWENST NIVEAU
Selectie 1	3 ^e Klasse Standaard	2 ^e Klasse Standaard
Selectie 2	2 ^e Klasse Reserve	1 ^e Klasse Reserve
Dames 1	5 ^e Klasse Standaard	4 ^e Klasse Standaard
JO19-1	4 ^e Divisie	Divisieniveau
JO19-2	2 ^e Klasse	1 ^e Klasse
JO17-1	2 ^e Divisie	Divisieniveau
JO17-2	2 ^e Klasse	1 ^e Klasse
JO15-1	4 ^e Divisie	Divisieniveau
JO15-2	2 ^e Klasse	1 ^e Klasse
JO13-1	Hoofdklasse	Divisieniveau
JO13-2	2 ^e Klasse	1 ^e Klasse
JO11-1	Hoofdklasse	Hoofdklasse
JO11-2	1 ^e Klasse	1 ^e Klasse
JO11-3	2 ^e Klasse	2 ^e Klasse
JO11-4	3 ^e Klasse	3 ^e Klasse
JO9-1	Hoofdklasse	Hoofdklasse
JO9-2	1 ^e Klasse	1 ^e Klasse
JO9-3	2 ^e Klasse	2 ^e Klasse
JO9-4	3 ^e Klasse	3 ^e Klasse
MO19-1	Nader te bepalen	Nader te bepalen
MO17-1	Nader te bepalen	Nader te bepalen
MO15-1	Nader te bepalen	Nader te bepalen
MO13-1	Nader te bepalen	Nader te bepalen
MO11-1	Nader te bepalen	Nader te bepalen

Doelstelling per voetbalcategorie

Doelstelling van de Technische Commissie voor selectie elftallen senioren

- Met spelers uit de eigen jeugdafdeling en seniorenspelers die zelf overschrijving aanvragen (betalen van spelers is dus niet aan de orde) is het streven erop gericht het eerste elftal tenminste in de 3^e klasse KNVB te laten acteren en bij voorkeur in de 2^e klasse KNVB.
- Het tweede elftal acteert op een zodanig niveau (minimaal 2e klasse KNVB) dat dit team aansluit bij het niveau van het eerste.
- Spelers van buitenaf zijn altijd welkom bij onze vereniging als ze substantieel beter zijn dan onze eigen spelers op basis van:
 - a. Komend van een BVO;
 - b. Aantoonbaar op divisie niveau hebben gespeeld;
 - c. Gezien zijn na 2x een proeftraining binnen de vereniging.

Doelstelling van de Technische Commissie voor selectie elftallen dames

Doelstelling van de Technische Commissie voor niet-selectie elftallen senioren.

- Het op recreatief niveau mogelijk maken van het beoefenen van de voetbalsport met als kernwoorden: lichamelijke en geestelijke ontspanning door inspanning in een gezellige accommodatie.
- Algemeen uitgangspunt is het creëren en behouden van voetbalplezier.

Doelstelling van de Technische Commissie voor selectie jeugdteams.

Jeugd-selectieteams van v.v Beuningse Boys spelen op een bepaald niveau.

Een van de belangrijkste doelen hierbij is om via goed opgeleide jeugdspelers met het 1^e seniorenteam op een zo hoog mogelijk niveau te presteren.

De selectieteams bestaan zoveel mogelijk uit spelers uit de eigen opleiding; spelers van buitenaf zijn altijd welkom bij onze vereniging als ze substantieel beter zijn dan onze eigen spelers op basis van:

- a. Komend van een BVO;
- b. Aantoonbaar op divisie niveau hebben gespeeld;
- c. Gezien zijn na 2x een proeftraining binnen de vereniging.

Doelstelling van de Technische Commissie voor selectie meidentteams

Doelstelling van de Technische Commissie voor de niet-selectie jeugdteams.

De doelstelling van de niet-selectieteams is, wat betreft het competitieniveau, dat iedere speler zoveel mogelijk moet kunnen voetballen op zijn of haar eigen niveau en met plezier. In deze categorie spelers kan het dus voor komen dat een speler onder of boven zijn of haar niveau speelt maar dat dit een bewuste keuze van de betreffende speler kan zijn. Het spelplezier is leidend hierin.

Module | 4.4

Samenstelling Technische Commissie

Versie 2016 - 2017 | Jaarlijks te wijzigen cq aan te passen door TC Beuningse Boys

De technische commissie is samengesteld uit diverse functies. Afhankelijk van het aantal selectieteams per seizoen of te realiseren doelen kan de commissie wisselend van aantal commissieleden en/of functies bestaan. De commissie heeft in ieder geval een voorzitter en een secretaris en bestaat uit tenminste 5 leden en maximaal 9. Uitgangspunt bij de samenstelling van deze commissie is, dat, in principe, de Technisch Coördinator van een bepaalde leeftijdscategorie, géén spelend kind in deze leeftijdscategorie heeft. Het bestuur kan hierin z.n. anders beslissen.

De voorzitter van de Technische Commissie is tevens de afgevaardigde van het hoofdbestuur. In principe vertegenwoordigt de voorzitter de Technische Commissie richting de diverse geledingen binnen de vereniging. De secretaris zorgt voor de verslaglegging en verspreiding van stukken en springt bij waar nodig.

Functie	Persoon
Voorzitter	Zie www.beuningseboys.nl
Secretaris	Zie www.beuningseboys.nl
Technisch Coördinator 1 ^e , 2 ^e en JO19-selectie	Zie www.beuningseboys.nl
Technisch Coördinator JO17-selectie	Zie www.beuningseboys.nl
Technisch Coördinator JO15-selectie	Zie www.beuningseboys.nl
Technisch Coördinator JO13-selectie	Zie www.beuningseboys.nl
Technisch Coördinator JO11-selectie	Zie www.beuningseboys.nl
Technisch Coördinator JO9-selectie	Zie www.beuningseboys.nl
Technisch Coördinator MO11-19 Vrouwen	Zie www.beuningseboys.nl
Train de trainer	Zie www.beuningseboys.nl
Scouting	Zie www.beuningseboys.nl

Module | 4.5

Organisatorische afspraken binnen de Technische Commissie

Versie 2016 - 2017 | Jaarlijks te wijzigen cq aan te passen door TC Beuningse Boys

Onderdeel	Afspraak
Aantal commissieleden	Tenminste 5 en maximaal 9
Afgevaardigde naar het bestuur*	Commissie voorzitter
Verslaglegging commissie bijeenkomsten*	Secretaris
Verspreiding stukken commissie*	Secretaris
Vervanging voorzitter commissie	Secretaris
Frequentie structurele vergaderingen	1x per maand (max. 10)
Vergaderdag	Maandag
Extra commissie bijeenkomsten	Op basis van wenselijkheid van een van de leden

*Verplicht

Taken van een commissielid (technisch coördinator)

Binnen de Technische Commissie dient jaarlijks een goede taakverdeling op schrift gesteld te worden. Denk hierbij aan:

- Is, in overleg met direct betrokkenen, verantwoordelijk voor een goede en adequate elftalindeling;
- Organiseert in samenwerking met de andere commissieleden periodieke gesprekken en vergaderingen met diverse betrokkenen ter bevordering van de informatie-uitwisseling en coördinatie over voetbaltechnische zaken;
- Stimuleert leden om en draagt gemotiveerde kandidaten voor om relevante opleidingen te volgen;
- Adviseert bij het aanstellen | ontslaan van trainers, medische begeleiding en keeperstrainer, waarbij nadrukkelijk rekening gehouden wordt met de visie en mening van spelers (via spelersraad bij selectie senioren) en begeleiding;
- Stelt in overleg met de trainer het maximale aantal spelers per elftal | team vast, rekeninghoudend met het gestelde in het voetbalbeleidsplan;
- Adviseert en informeert het wedstrijdsecretariaat m.b.t. wedstrijd- en trainingstijden;
- Begeleidt zo nodig de doorstroming van jeugdspelers naar de senioren;
- Heeft periodiek en incidenteel overleg met trainers en leiders over de vorderingen van het team.
- Heeft zowel periodiek als incidenteel evaluatief overleg met trainers en leiders over hun functioneren;
- Heeft periodiek overleg met de Jeugdcommissie;
- Bezoekt bijeenkomsten | vergaderingen die betrekking hebben op het technisch beleid;
- Is zo mogelijk of noodzakelijk aanwezig bij wedstrijden en | of trainingen;
- Heeft in de winterstop contact met de leeftijdscoördinator van de JO19- jeugd over de overgang van de 2^{de} jaars JO19- leden naar de Senioren.

Opleidingstraject Jeugdteams

Versie 2016 - 2017 | Jaarlijks te wijzigen cq aan te passen door TC Beuningse Boys

Doelstelling bij de training en coaching

Voor alle JO9- en JO11-teams

- De bal is rond en dat is moeilijk, balgevoel, baas over de bal, de bal en ik, ik krijg er plezier in;
- Balvaardigheid: spelvormen m.b.t. richting, snelheid en nauwkeurigheid; basis - spel – rijpheid;
- Spelinzicht en technische vaardigheid ontwikkelen door middel van het spelen in vereenvoudigde voetbalsituaties; de basisvormen leren; geen moeilijke tactische aanwijzingen;
- De bal over een bepaalde afstand overspelen en brengen;
- Een goede techniek hebben;
- Geen warming up zonder bal;
- Doelpunten maken;
- Positief benaderen ten alle tijden;
- Evenveel spelen tijdens wedstrijden;
- Vooral bij trainingen iedereen voetballen;
- Voorkeur 9 en maximaal 10 spelers per team.

Specifiek voor de selectieteams JO9- en JO11

- Trainingsavonden zijn voor de hele JO9- of de JO11-selectie hetzelfde; bij voorkeur op hetzelfde veld;
- Na goedkeuring van betreffende trainer (trainer bepaalt of er de afgelopen periode voldoende inzet en motivatie is geweest) en coördinator kunnen spelers uit een lagere leeftijdscategorie worden opgeroepen;
- 2x Trainen, aanwezigheid verplicht, partij spelen, techniek vormen.

Voor alle JO13- en JO15-teams

- Wedstrijdrijpheid (11-11), teamtaken, taken per linie, posities ontwikkelen door kleine en grote wedstrijd vormen (en afgeleide vormen);
- In de JO13 staat het opleiden centraal, het is van belang dat de spelers evenveel speeltijd krijgen;
- Weten wat teambuilding betekent;
- Begrijpen en uitvoeren van een opdracht;
- Maximaal 15 spelers per team; uitzonderingen in overleg;
- Specifieke techniek ontwikkeling voor de JO13 en JO15.

Specifiek voor de selectieteams JO13- en JO15

- Trainingsavonden zijn voor de hele JO13- of JO15-selectie hetzelfde bij voorkeur op hetzelfde veld;
- Na goedkeuring van betreffende trainer (trainer bepaalt of er de afgelopen periode voldoende inzet en motivatie is geweest) en coördinator kunnen spelers uit een lagere leeftijdscategorie worden opgeroepen;

- In de JO15 staan de beste spelers in de basis op basis van inzet en kwaliteiten op de training. Spelers die weinig spelen dienen na 1 week in een lager selectieteam een hele wedstrijd te spelen. De lagere teams geven dan een betere speler mee als wissel;
- JO15-spelers die tijdelijk niet aan spelen zijn toegekomen dan wel terugkomen van een blessure kunnen maximaal 3 wedstrijden in het basisteam van een lager selectie elftal worden geplaatst, mits men naar behoren presteert en gemotiveerd is.

Voor alle JO17- en JO19-teams

- Competitierijpheid, wedstrijdcoaching;
- Rendement wedstrijdrijpheid, mentale aspecten ouder dan 18 jaar, optimale rijpheid in voetbal, specialisatie, positie;
- Maximaal 15 spelers per team; uitzonderingen in overleg;
- Specifieke techniek en tactiek ontwikkeling voor de JO17 en JO19.

Specifiek voor de selectieteams JO17 en JO19

- Trainingsavonden voor de hele JO17-selectie hetzelfde bij voorkeur op hetzelfde veld;
- Trainingsavonden voor de JO19 bij voorkeur op de dagen dat ook de seniorenselectie traint;
- Na goedkeuring van betreffende trainer (trainer bepaalt of er de afgelopen periode voldoende inzet en motivatie is geweest) en informatieplicht richting coördinator kunnen spelers uit een lagere leeftijdscategorie worden opgeroepen;
- Spelers die weinig spelen dienen na 1 week in een lager selectieteam een hele wedstrijd te spelen. De lagere teams geven dan een betere speler mee als wissel;
- Spelers die tijdelijk niet aan spelen zijn toegekomen dan wel terugkomen van een blessure kunnen maximaal 3 wedstrijden in het basisteam van een lager selectie elftal worden geplaatst, mits men naar behoren presteert en gemotiveerd is.

Doorstroming junioren naar een selectieteam senioren

Om de spelers van de leeftijdscategorie JO19 aan het seniorenvoetbal te laten wennen gaan ze na de winterstop alvast mee trainen (bv. eens per week) bij het beoogde senioren selectieteam (1^e of 2^e). Daarnaast kan men de spelers inzetten als speler of als wisselspeler tijdens oefenwedstrijden.

Hierbij dienen wel een aantal zaken bewaakt te worden:

- Meedoen aan de training bij een seniorenteam dient in nauwkeurig overleg met de trainer(s) JO19-selectieteam(s) vastgesteld te worden;
- De communicatie hierover met de betrokken speler(s) en eventueel de ouders: extra trainen moet ook passen binnen bijvoorbeeld de studieverplichtingen van de speler(s).

Taakomschrijvingen Begeleidend Kader

Versie 2016 - 2017 | Jaarlijks te wijzigen cq aan te passen door TC Beuningse Boys

Taakomschrijving Trainer selectieteam:

- Het geven van trainingen conform de contractueel overeengekomen uren per week;
- Het begeleiden en aansturen van eventueel assistent-trainer;
- Het begeleiden en coachen van zijn | haar selectie tijdens de wedstrijden en toernooien;
- In overleg met de Technische Commissie zorgen voor een begeleider van het team;
- Zorg dragen voor goed gedrag van spelers;
- Corrigeren van spelers op negatief gedrag, zowel in uitlatingen als voetbaltechnisch;
- Stimuleren van spelers om te komen tot optimale prestatie;
- Zorg dragen voor ontspanning bij spelers;
- Het, verplicht, actief deel nemen aan het structurele overleg tussen de trainers en de Technische Commissie (minimaal 3 x per jaar);
- Het, verplicht, beschikbaar zijn van drie avonden per seizoen voor instructie aan andere trainers;
- Het, in samenwerking met de T.C. en JC, zorg dragen voor een gerichte doorstroming van de jeugdvoetballers van v.v. Beuningse Boys;
- Het minimaal 2 x per seizoen schriftelijk beoordelen van de individuele spelers van de betreffende selectiegroep;
- Het uitvoeren van de door de vereniging aangereikte richtlijnen en draagt bij aan de verbetering van de ontwikkelingen van zowel individu als team;
- Is verantwoordelijk voor het materiaal;
- Trainer is samen met de leider(s) verantwoordelijk voor de gang van zaken voor, tijdens en na trainingen en wedstrijden;
- Verplichte deelname aan T.C. georganiseerde activiteiten.

Plaats in organisatie:

De trainer wordt aangestuurd door de Technisch Coördinator van v.v. Beuningse Boys.

Taakomschrijving keepers trainer

- Het geven van trainingen conform de contractueel overeengekomen uren per week;
- Stimuleren van keepers om goed te presteren;
- Het in samenwerking met de Technische Commissie en de Jeugdcommissie zorg dragen voor een gerichte doorstroming van de (jeugd)keepers van v.v. Beuningse Boys.

Plaats in de organisatie

De keepers trainer wordt aangestuurd door de Train de Trainer van de Technische Commissie.

Taakomschrijving Leider van selectieteam:

- Het begeleiden van teams bij uit- en thuiswedstrijden;
- Zorg dragen voor prettige sfeer binnen team;
- Registreren van wisselbeurten;
- Invullen van wedstrijdformulieren;
- Zorg dragen voor goed gedrag van spelers en corrigeren van spelers op negatief gedrag;
- Stimuleren van spelers om goed te presteren;
- Zorg dragen voor ontspanning bij spelers;
- Zorg dragen voor vervoer bij uitwedstrijden;
- Draagt er zorg voor dat kleding | gedrag van team correct volgens voorschrift zijn;
- Is verantwoordelijk voor het materiaal;
- Leider is samen met de trainer verantwoordelijk voor de gang van zaken voor, tijdens en na trainingen en wedstrijden.

Plaatsen in organisatie:

De leider wordt aangestuurd door de trainer.

Taakomschrijving Leider van een niet-selectie team

- Het begeleiden van teams bij uit- en thuiswedstrijden;
- Zorg dragen voor een prettige sfeer binnen team;
- Maakt de opstelling en bepaalt de tactiek;
- Vult de wedstrijdformulieren in;
- Corrigeert spelers op negatief gedrag;
- Stimuleert spelers om goed te presteren;
- Draagt zorg dragen voor ontspanning van spelers;
- Coördineert het vervoer bij uitwedstrijden;
- Coacht naar behoefte van het team;
- Draagt er zorg voor dat kleding | gedrag van team correct volgens voorschrift zijn;
- Verzorgt tijdens de wedstrijden blessures (in beperkte mate);
- Voert de door de vereniging aangereikte richtlijnen uit en draagt bij aan de verbetering van de ontwikkelingen van zowel individu als team;
- Is verantwoordelijk voor het materiaal;
- Leider is samen met de evt. trainer verantwoordelijk voor de gang van zaken voor, tijdens en na trainingen en wedstrijden.

Plaats in organisatie:

De leider wordt aangestuurd door de leeftijdscoördinator van de Jeugdcommissie.

Taakomschrijving medische begeleiding (verzorger) bij selectieteams

- Minstens een half uur voor aanvang van de trainingen aanwezig zijn;
- Bij alle uit - en thuiswedstrijden vroegtijdig aanwezig zijn;
- Bestellingen van materialen | verzorgingsmiddelen in overleg met Bestuurslid Technische Zaken;
- De aanwezige verzorgingskoffers voorzien van voldoende materialen;
- De aanwezige EHBO koffers op het complex regelmatig aanvullen;
- De verzorgingsruimte schoon houden (hygiëne staat voorop);

- De medische begeleiding houdt zich op de hoogte van bezoek van de speler aan fysiotherapeut of arts en volgt het advies van deze op.



Richtlijnen selectieteams

Versie 2016 - 2017 | Jaarlijks te wijzigen cq aan te passen door TC Beuningse Boys

Het spelen in een selectie team is een prestatie, geniet ervan zolang je er in speelt, maar het scheidt ook verplichtingen, de club faciliteert in de selecties met trainers, begeleiding, kleding, sponsoring, vervoer enz. Ook onze trouwe supporters mogen rekenen op gemotiveerde spelers die er alles voor laten en doen om zo goed mogelijk te presteren.

Samenstelling teams

- De selectieteams bestaan uit minimaal 14 spelers bij de senioren en maximaal 15 bij de jeugd.
- Het 1e Seniorenteam beschikt voor competitiewedstrijden minimaal over 13 fitte spelers en een reservekeeper.
- Heeft het 1^e team uit de leeftijdscategorie een tekort aan spelers, wordt het team aangevuld met spelers uit het 2^e team.
- Selectie-teams senioren kunnen gebruik maken van jeugdspelers. Jeugdspelers die daarvoor in aanmerking komen zijn in principe “laatste jaars” JO19 - spelers. Voor spelers met uitzonderlijke kwaliteiten wordt een uitzondering gemaakt.
- Bij gebruik van jeugdspelers vindt overleg plaats tussen trainer | leider van de selectie-teams, trainer | leider JO19-team, T.C. en, indien gewenst, de ouders van de jeugdspeler.
- Als een selectie-speler terug komt van een blessure sluit deze bij het eigen team aan.

Tijden

- Het aantal verplichte trainingen wordt in principe vastgesteld op minimaal 2x per week. Selectieteams bij de senioren trainen bij voorkeur op dinsdag- en donderdagavond en de jeugdselecties trainen bij voorkeur allemaal op de maandag- en de woensdagavond.
- Bij afgelastingen wordt er door het 1e altijd gevoetbald of, indien niet mogelijk, getraind.
- Tijdens de winterstop en de seizoensvoorbereiding is er een afwijkend programma voor de teams.

Communicatie

- Na de 1^e Trainingsavond is er lopende het seizoen structureel overleg tussen de trainer(s) van selectie 1 en 2 over de samenstelling van de selecties voor de komende speeldag (uitzondering voor probleem gevallen).
- Verantwoordelijk: trainer 1^e en 2^e. De trainers informeren de betrokken spelers.

Opleiding

Trainers houden de ontwikkeling van de individuele speler bij.

Uitstraling en gedrag

De T.C. verwacht een positieve en representatieve opstelling binnen en buiten de vereniging t.o.v. tegenstander, publiek en overige leden.

Gebruik accommodatie

Bij hoge uitzonderingen en na toestemming T.C. en verantwoordelijk bestuurslid mag men trainen op de speelvelden met als ondergrond gras.

Blessures

- Bij blessures dienen de instructies van de trainer, verzorger|ster en|of medisch begeleider|ster te worden opgevolgd.

Richtlijnen niet-selectie teams

Samenstelling teams bij wedstrijden

- Indien mogelijk bestaan bij de senioren de niet-selectie teams uit (ongeveer) minimaal 18 spelers en bij de jeugd minimaal 13 en maximaal 15.
- Bij niet-selectie teams worden eigen teamspelers opgesteld en hebben de voorkeur boven gastspelers uit een ander elftal. In goed overleg kan hiervan worden afgeweken.
- Indien een team beschikt over minimaal 14 teamspelers is het in principe niet noodzakelijk spelers van een ander elftal mee te vragen of zo nodig in onderling overleg.
- Bij spelers van niet-selectie teams wordt de speeltijd in principe evenredig over het aantal spelers verdeeld. In goed overleg met de speler kan hiervan worden afgeweken.

Tijden

De Seniorencommissie coördineert in overleg met de leider(s) van de niet-selectieteams senioren, de tijden van de training en de wedstrijden. Voor de jeugdteams is hiervoor de Jeugdcommissie verantwoordelijk. De niet-selectieteams trainen minimaal 1x per week.



Module | 4.9

Samenstelling selectieteams

Versie 2016 - 2017 | Jaarlijks te wijzigen cq aan te passen door TC Beuningse Boys

Samenstelling selectieteams senioren

De hoofdtrainer (1^e team) geeft aan hoe hij de eerste selectie wil samenstellen, waarna overleg plaats vindt met de trainer van het 2^e team.

Er wordt voorgesteld geen strakke lijn tussen beide selecties te hanteren. Wie waar speelt zal per week bepaald worden door de coaches, waarbij vorm, blessures, trainingsopkomst en dergelijke een rol spelen. De condities zullen voor beide teams ook hetzelfde dienen te zijn, om te voorkomen dat spelers om deze reden niet in een van beide teams wil spelen, waarbij het niet geaccepteerd wordt dat spelers weigeren te spelen of te trainen voor een van beide teams.

De beste spelers horen uiteraard in het eerste elftal te spelen. Spelers die zich niet in bovenstaande regels kunnen vinden, horen niet in een selectie elftal.

Samenstelling selectieteams jeugd

Per 1 mei van elk seizoen hebben de TC-coördinatoren de selecties rond. In de maand mei gaan de TC-coördinatoren om de tafel met de JC-coördinatoren om de rest van de teams in te delen. Eind mei dienen alle teams in concept aangeleverd te worden ter publicatie. Uiterlijk met de slotdag wordt alles tegelijkertijd gepubliceerd via de website van de vereniging.

Na de voorbereidende fase in het nieuwe seizoen worden de teams definitief vastgesteld daar waar het nog niet is gebeurd.

Overgang 2e jaars JO 19 naar de Senioren

De overgang van de JO 19, zowel selectie als niet-selectie speler, naar de senioren verloopt lang niet altijd soepel. Enerzijds komt dit omdat men op zondag moet gaan voetballen en anderzijds komt dit doordat men in een nieuw "vreemd" team terecht gaat komen met een zeer gevarieerd leeftijds patroon. Daar waar men in de jeugd iedere twee jaar een verplichte leeftijdsdoorstroming had, is dit bij de senioren niet zo. Concurrentie is gezond, maar buiten de boot vallen, wat dan?

Daarom dient er elk jaar extra aandacht gegeven te worden aan de overgang van deze 2^{de} jaars JO 19. In de winterstop van elk seizoen neemt de JC-coördinator van de JO 19 contact op met de TC-coördinator JO 19 en de Senioren Commissie over de overgang naar de senioren. De JO 19 die overgaan naar de senioren, kunnen in een gesprek hun wensen en mogelijkheden aangeven.

Module | 5.0

Protocol contractbespreking selectietrainer(s) Senioren

Versie 2014-2015 | Zo nodig jaarlijks te wijzigen cq aan te passen door het bestuur van Beuningse Boys

1 Doel van het proces

Het nemen van een gedegen beslissing mbt een (nieuw) contract.

2 Definities

Selectietrainer: Trainer van het standaardteam en/of van het 2^{de} team.

Gedegen: Op basis van argumentatie.

(Nieuw) Contract: De bestaande afspraken worden verlengd of herzien in een nieuw contract.

3 Opdrachtgever

Het bestuur van Beuningse Boys vertegenwoordigd door het bestuurslid TZ.

4 Deelnemende partijen

Bestuur

Spelersraden selectieteams senioren

Spelers selectieteams senioren

Trainer(s) selectieteams senioren

Begeleiding teams

Technische Commissie

Rol

Beslissend

Dwingend advies

Adviserend

Onderwerp

Adviserend

Adviserend

5 Middelen

Gesprekken (individueel, groep):

Observaties van wedstrijd(en), training(en):

Verslagen

Evt. toetsingsmiddelen (enquête, vragenformulier)

zowel op afspraak als los

zowel aangekondigd als bij toeval

Werkwijze (toelichting)

1. Maand november:

- Vanaf 15 november van elk nieuw seizoen geeft het bestuurslid TZ de spelersraad(en) cq aanvoerder(s) een seintje om de achterban te raadplegen;

2. Maand november:

- De spelersraad(en) cq aanvoerder(s) van het(de) team(s) overleggen met de spelers over de bevindingen ivm de trainer(s);

3. Maand november:

- Het bestuurslid TZ roept de spelersraad(en) cq aanvoerder(s) bijeen om de bevindingen te horen;
- Het bestuurslid TZ informeert de TC over de bevindingen;

NB: de stappen 1 t/m 3 dienen binnen max. twee weken te zijn afgerond.

4. Maand december:

- In een reguliere cq nieuw vast te stellen bestuursvergadering informeert het bestuurslid TZ over de bevindingen van de spelersraad(en) cq aanvoerder(s) en de overige adviesorganen;

5. Maand december:

- Bestuurslid TZ spreekt met de trainer(s) over de bevindingen van spelersraad(en), TC en bestuur;

6. Maand december:

- Bestuurslid TZ informeert uiterlijk 15 december (1 maand na de opstart van de procedure) bestuur en spelersraad(en) cq aanvoerder(s) over beslissing;

7. Maand december:

- De voorzitter houdt tussen 15 december en 31 december een contractbespreking met de trainer(s) en legt de uitkomsten vast;

8. Maand januari:

- De voorzitter doet mededeling op de jaarlijkse Nieuwjaarsreceptie over beslissing.
- De externe media worden geïnformeerd over de beslissing.

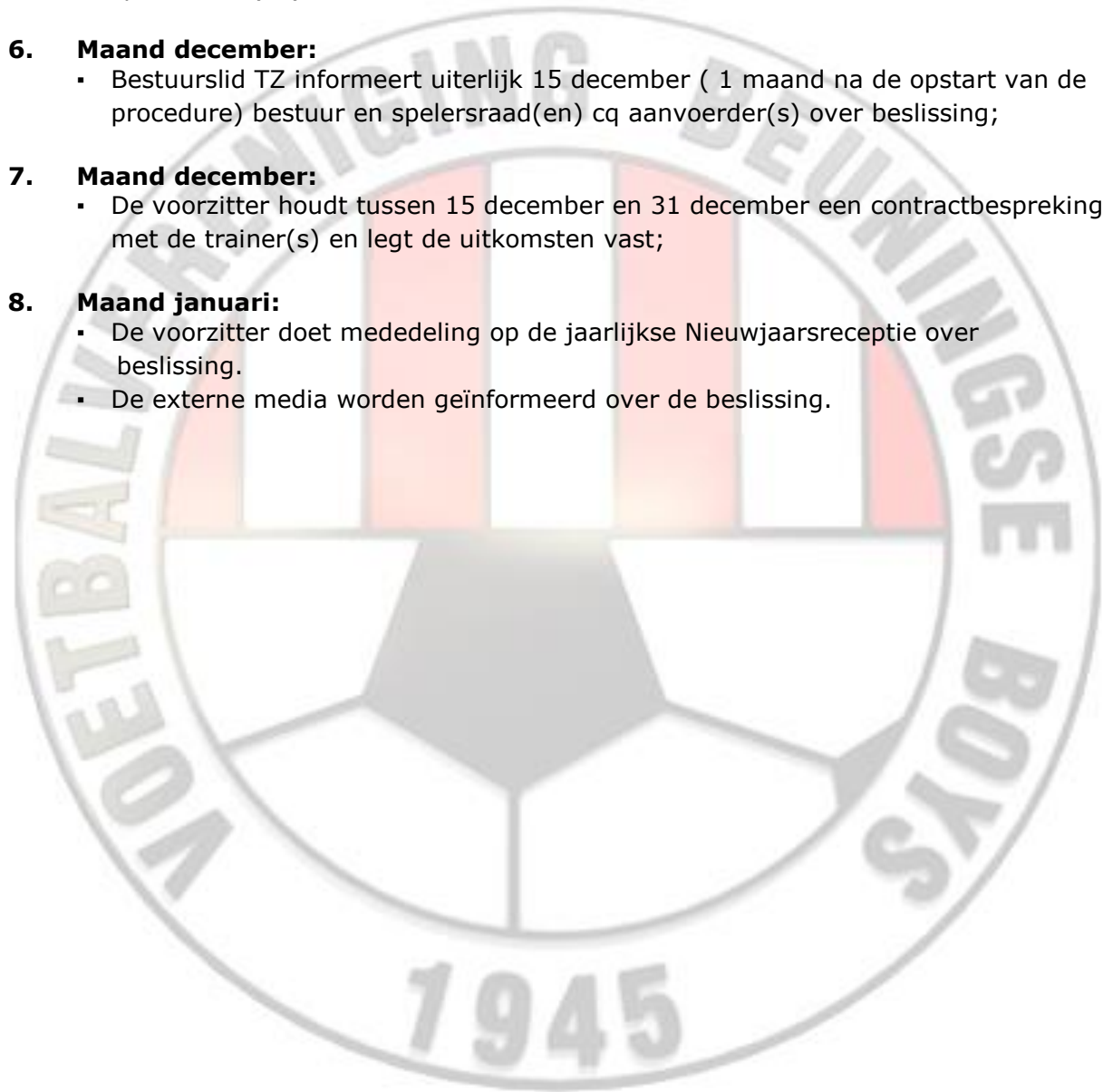

In een stroomschema ziet dit er als volgt uit:

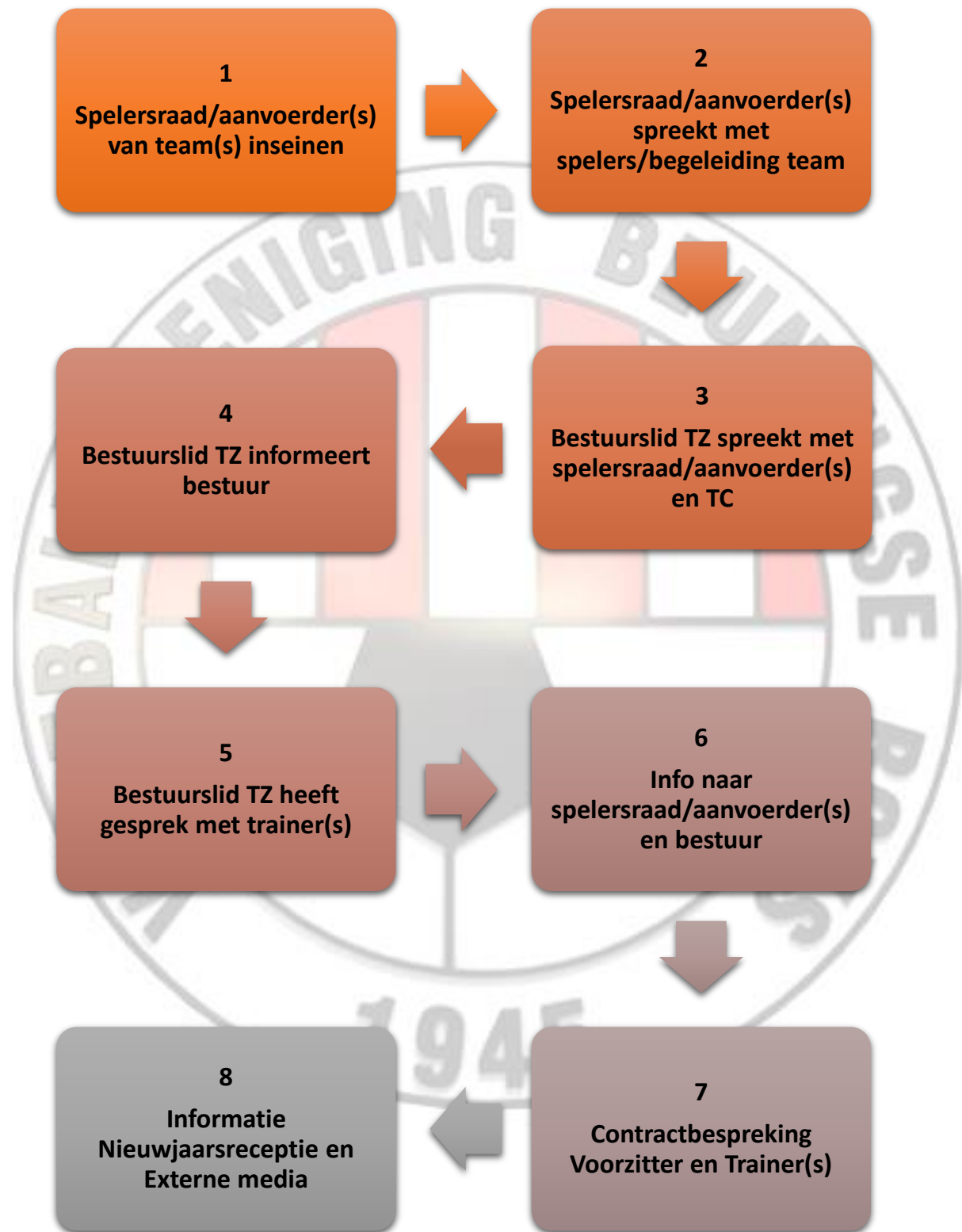

Nawoord

Met veel zorg en inspanning van diverse mensen is dit plan tot stand gekomen. Het heeft wat langer geduurd dan de bedoeling was maar een dergelijk plan vraagt tijd als je het zorgvuldig wil doen. Het is (bijna) net als bij goede wijn!

Het plan bestaat uit 2 delen. De eerste 10 bladzijden beschrijven het beleid van de club. Dit wordt over 3 à 4 jaar geëvalueerd en daar waar nodig aangepast of aangescherpt. Tussentijdse opmerkingen, aanvullingen, andere inzichten, etc. etc. zullen opgeslagen worden door de secretaris en meegenomen worden bij de evaluatie.

Deel 2 bestaat uit diverse modules. In deze modules zijn de meeste zaken uitgewerkt naar functies, commissies, taken e.d. Jaarlijks kunnen onderdelen van de modules daar waar nodig op actualiteit bijgewerkt worden. Tevens staat bij elke module aangegeven wie verantwoordelijk is voor het actualiseren van het onderdeel. Het bijwerken van deze modules kost weinig tijd. Dit is ook vanaf de start van het plan de insteek geweest.

Wat nog ontbreekt is alles wat met het vrouwen- en meidenvoetbal binnen de club heeft te maken. Dit wordt in de komende tijd aangevuld.

Het plan is niet in beton gegoten. Het bestuur staat open voor jullie reacties. Mail je opmerkingen naar secretaris@beuningseboys.nl en zoals eerder aangegeven zullen deze reacties meegenomen worden bij de evaluatie. Mondelinge reacties zijn natuurlijk ook welkom maar lastig om mee te nemen in een evaluatie die nog enige tijd op zich laat wachten. Daarom: wil je je laten horen doe het dan per email.

Het bestuur hoopt met dit plan veel van onze leden en vrijwilligers een houvast te hebben gegeven.

Met sportieve groet,

Het bestuur van v.v. Beuningse Boys.